

YAMAHA

CDX-390

Natural Sound Compact Disc Player

Lecteur de disque audionumérique de la série "Natural Sound"

Thank you for selecting this YAMAHA Compact Disc Player.

Nous vous remercions d'avoir porté votre choix sur ce lecteur de disque



OWNER'S MANUAL

FEATURES

- Random Access Programmable Play
- Random-Sequence Play
- Single Track/Entire Disc Repeat Play
- Automatic Spacing Capability
- Automatic Programming for Recording to Tape
- Automatic Peak Level Searching Capability
- CD Synchronized Recording with a Compatible YAMAHA Tape Deck
- Display Brightness Changing Capability
- Remote Control Capability

CONTENTS

| | |
|---|----|
| Safety Instructions | 2 |
| Identification of Components | 4 |
| Connections | 6 |
| Basic Operation | 7 |
| Random-Sequence Play | 11 |
| Repeat Play | 11 |
| Program Play | 12 |
| Index Search | 13 |
| Track Programming for Recording to Tape | 14 |
| CD Synchronized Recording | 18 |
| Notes about the Remote Control | |
| Transmitter | 19 |
| Notes about Handling Compact Discs | 19 |
| Troubleshooting | 20 |
| Specifications | 20 |

MODE D'EMPLOI



CARACTERISTIQUES

- Lecture programmable à accès direct
- Lecture en séquence aléatoire
- Lecture répétée de plage unique/disque entier
- Fonction d'espacement automatique
- Programmation automatique de pour l'enregistrement
- Fonction de recherche automatique du niveau de crête
- Enregistrement synchronisé de disque audionumérique avec un magnétophone à cassettes compatible YAMAHA
- Fonction de modification de luminosité de l'affichage
- Fonctionnement par télécommande

TABLE DES MATIERES

| | |
|--|----|
| Attention | 21 |
| Identification des composants | 22 |
| Connexions | 24 |
| Fonctionnement de base | 25 |
| Lecture en séquence aléatoire | 29 |
| Lecture répétée | 29 |
| Lecture programmée | 30 |
| Recherche d'index | 31 |
| Programmation des plages pour enregistrement sur bande | 32 |
| Enregistrement synchronisé d'un disque audionumérique | 36 |
| Remarques concernant la télécommande | 37 |
| Remarques concernant la manipulation des disques ... | 37 |
| Dépistage de pannes | 38 |
| Caractéristiques techniques | 38 |

SAFETY INSTRUCTIONS

| | | |
|---|---|---|
|  | CAUTION RISK OF ELECTRIC SHOCK DO NOT OPEN |  |
| <p>CAUTION: TO REDUCE THE RISK OF ELECTRIC SHOCK, DO NOT REMOVE COVER (OR BACK). NO USER-SERVICEABLE PARTS INSIDE. REFER SERVICING TO QUALIFIED SERVICE PERSONNEL.</p> | | |

• Explanation of Graphical Symbols

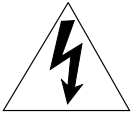

The lightning flash with arrowhead symbol, within an equilateral triangle, is intended to alert you to the presence of uninsulated "dangerous voltage" within the product's enclosure that may be of sufficient magnitude to constitute a risk of electric shock to persons.



The exclamation point within an equilateral triangle is intended to alert you to the presence of important operating and maintenance (servicing) instructions in the literature accompanying the appliance.

| |
|--|
| <p>WARNING TO REDUCE THE RISK OF FIRE OR ELECTRIC SHOCK, DO NOT EXPOSE THIS UNIT TO RAIN OR MOISTURE.</p> |
|--|

- 1 Read Instructions – All the safety and operating instructions should be read before the unit is operated.
- 2 Retain Instructions – The safety and operating instructions should be retained for future reference.
- 3 Heed Warnings – All warnings on the unit and in the operating instructions should be adhered to.
- 4 Follow Instructions – All operating and other instructions should be followed.
- 5 Water and Moisture – The unit should not be used near water – for example, near a bathtub, washbowl, kitchen sink, laundry tub, in a wet basement, or near a swimming pool, etc.
- 6 Carts and Stands – The unit should be used only with a cart or stand that is recommended by the manufacturer.
- 6A A unit and cart combination should be moved with care. Quick stops, excessive force, and uneven surfaces may cause the unit and cart combination to overturn. 
- 7 Wall or Ceiling Mounting – The unit should be mounted to a wall or ceiling only as recommended by the manufacturer.
- 8 Ventilation – The unit should be situated so that its location or position does not interfere with its proper ventilation. For example, the unit should not be situated on a bed, sofa, rug, or similar surface, that may block the ventilation openings; or placed in a built-in installation, such as a bookcase or cabinet that may impede the flow of air through the ventilation openings.
- 9 Heat – The unit should be situated away from heat sources such as radiators, stoves, or other appliances that produce heat.
- 10 Power Sources – The unit should be connected to a power supply only of the type described in the operating instructions or as marked on the unit.

- 11 Power-Cord Protection – Power-supply cords should be routed so that they are not likely to be walked on or pinched by items placed upon or against them, paying particular attention to cords at plugs, convenience receptacles, and the point where they exit from the unit.
- 12 Cleaning – The unit should be cleaned only as recommended by the manufacturer.
- 13 Nonuse Periods – The power cord of the unit should be unplugged from the outlet when left unused for a long period of time.
- 14 Object and Liquid Entry – Care should be taken so that objects do not fall into and liquids are not spilled into the inside of the unit.
- 15 Damage Requiring Service – The unit should be serviced by qualified service personnel when:
 - A. The power-supply cord or the plug has been damaged; or
 - B. Objects have fallen, or liquid has been spilled into the unit; or
 - C. The unit has been exposed to rain; or
 - D. The unit does not appear to operate normally or exhibits a marked change in performance; or
 - E. The unit has been dropped, or the cabinet damaged.
- 16 Servicing – The user should not attempt to service the unit beyond those means described in the operating instructions. All other servicing should be referred to qualified service personnel.
- 17 Power Lines – An outdoor antenna should be located away from power lines.
- 18 Grounding or Polarization – Precautions should be taken so that the grounding or polarization is not defeated.

We Want You Listening For A Lifetime (for US customers only)

YAMAHA and the Electronic Industries Association's Consumer Electronics Group want you to get the most out of your equipment by playing it at a safe level. One that lets the sound come through loud and clear without annoying blaring or distortion – and, most importantly, without affecting your sensitive hearing. Since hearing damage from loud sounds is often undetectable until it is too late, YAMAHA and the Electronic Industries Association's Consumer Electronics Group recommend you to avoid prolonged exposure from excessive volume levels.



IMPORTANT!

Please record the serial number of this unit in the space below.

Model:
Serial No.:

The serial number is located on the rear of the unit. Retain this Owner's Manual in a safe place for future reference

CAUTION (FOR CANADA MODEL)

TO PREVENT ELECTRIC SHOCK, MATCH WIDE BLADE OF PLUG TO WIDE SLOT AND FULLY INSERT.

FOR CANADIAN CUSTOMER

THIS CLASS B DIGITAL APPARATUS MEETS ALL REQUIREMENTS OF THE CANADIAN INTERFERENCE-CAUSING EQUIPMENT REGULATIONS.

CAUTION: READ THIS BEFORE OPERATING YOUR UNIT

- 1 To ensure the finest performance, please read this manual carefully. Keep it in a safe place for future reference.
- 2 Install your unit in a cool, dry, clean place – away from windows, heat sources, and too much vibration, dust, moisture or cold. Avoid sources of hum (transformers, motors). To prevent fire or electrical shock, do not expose to rain and water.
- 3 Do not operate the unit upside-down. It may overheat, possibly causing damage.
- 4 Never open the cabinet. If a foreign object drops into the set, contact your dealer.
- 5 Do not use force on switches, knobs or cords. When moving the set, first turn the unit off. Then gently disconnect the power plug and the cords connecting to other equipment. Never pull the cord itself.
- 6 Do not attempt to clean the unit with chemical solvents; this might damage the finish. Use a clean, dry cloth.
- 7 Be sure to read the “TROUBLESHOOTING” section on common operating errors before concluding that your unit is faulty.
8. Do not place another component on top of this unit, because to do so will discolor or damage the surface of the unit.
9. To prevent damage by lightning, disconnect the power cord from the household AC outlet during an electrical storm.
10. When disconnecting the power cord from the household AC outlet, grasp the plug; do not pull the cord.
11. When moving the unit, be sure to first disconnect the power cord from the household AC outlet, and disconnect cords connected to other equipment.

The apparatus is not disconnected from the AC power source as long as it is connected to the wall outlet, even if the apparatus itself is turned off.

WARNING

CAUTION

Use of controls or adjustments or performance of procedures other than those specified herein may result in hazardous radiation exposure.

DANGER

Invisible laser radiation when open and interlock failed or defeated.
Avoid direct exposure to beam.

As the laser beam used in this compact disc player is harmful to the eyes, do not attempt to disassemble the cabinet. Refer servicing to qualified personnel only.

To avoid electrical shock, do not open the unit. Refer servicing to qualified personnel only.

DANGER: The use of optical instrument with this product will increase eye hazard.

Laser Diode Properties

- Material: GaAlAs
- Wavelength: 780nm
- Emission Duration: continuous
- Laser Output: max. 44.6 μ W*

* This output is the value measured at a distance of about 200mm from the objective lens surface on the Optical Pick-up Block.

FCC INFORMATION (for US customers only)

1. IMPORTANT NOTICE : DO NOT MODIFY THIS UNIT!

This product, when installed as indicated in the instructions contained in this manual, meets FCC requirements. Modifications not expressly approved by Yamaha may void your authority, granted by the FCC, to use the product.

- 2. IMPORTANT :** When connecting this product to accessories and/or another product use only high quality shielded cables. Cable/s supplied with this product **MUST** be used. Follow all installation instructions. Failure to follow instructions could void your FCC authorization to use this product in the USA.

- 3. NOTE :** This product has been tested and found to comply with the requirements listed in FCC Regulations, Part 15 for Class “B” digital devices. Compliance with these requirements provides a reasonable level of assurance that your use of this product in a residential environment will not result in harmful interference with other electronic devices.

This equipment generates/uses radio frequencies and, if not installed and used according to the instructions found in the users manual, may cause interference harmful to the operation of other electronic devices.

Compliance with FCC regulations does not guarantee that interference will not occur in all installations. If this product is found to be the source of interference, which can be determined by turning the unit “OFF” and “ON”, please try to eliminate the problem by using one of the following measures:

Relocate either this product or the device that is being affected by the interference.

Utilize power outlets that are on different branch (circuit breaker or fuse) circuits or install AC line filter/s.

In the case of radio or TV interference, relocate/reorient the antenna. If the antenna lead-in is 300 ohm ribbon lead, change the lead-in to coaxial type cable.

If these corrective measures do not produce satisfactory results, please contact the local retailer authorized to distribute this type of product. If you can not locate the appropriate retailer, please contact Yamaha Electronics Corp., U.S.A. 6660 Orangethorpe Ave, Buena Park, CA 90620.

The above statements apply **ONLY** to those products distributed by Yamaha Corporation of America or its subsidiaries.

IDENTIFICATION OF COMPONENTS

* () indicates the page number on which the control part is best described.

FRONT PANEL

The control functions on the main unit and on the remote control transmitter are virtually identical, with the exceptions below.

* The **PLAY/PAUSE** button on the main unit has both the functions of the **PLAY** button and the **PAUSE** button on the remote control transmitter.

* The **SKIP/SEARCH** button on the main unit has both the functions of the **SKIP** buttons and the **SEARCH** buttons on the remote control transmitter.

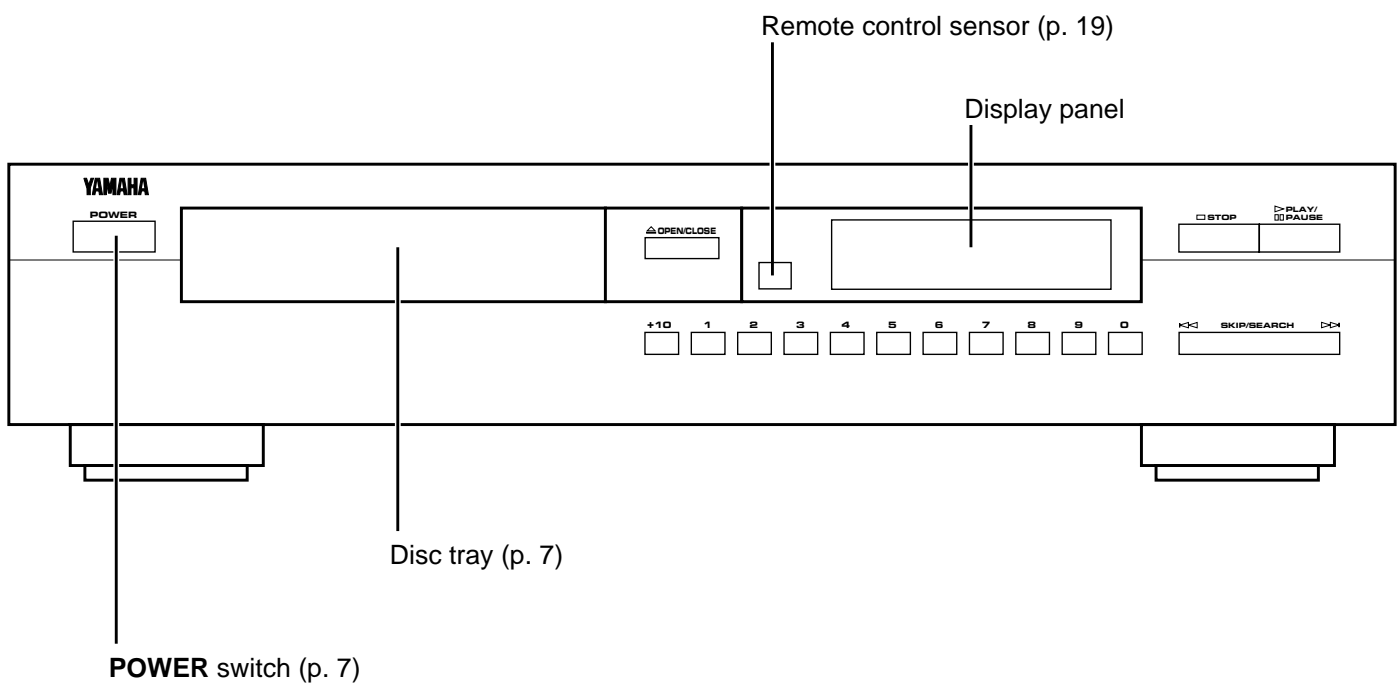

* () indicates the page number on which the control part is best described.

REMOTE CONTROL TRANSMITTER

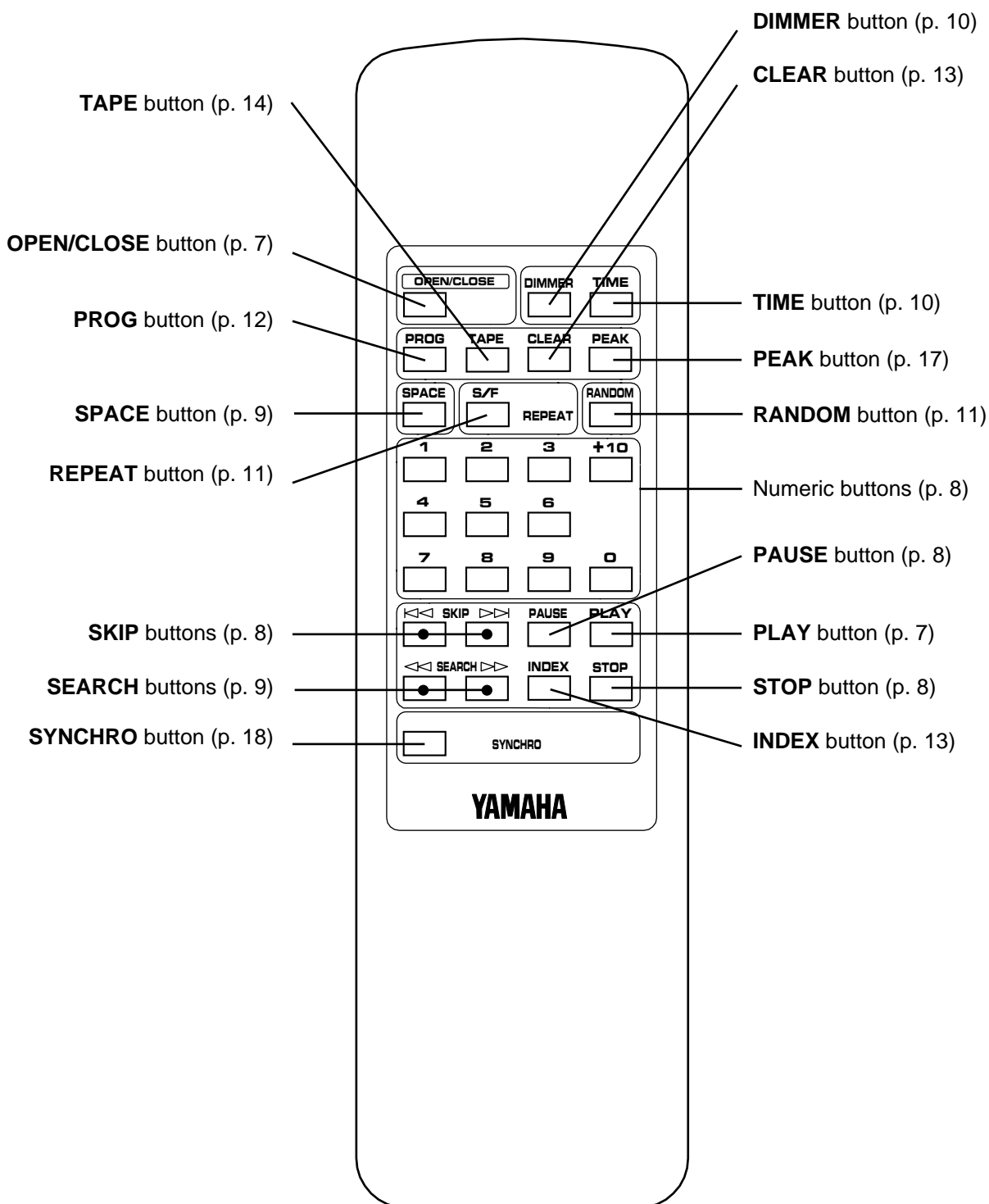

CONNECTIONS

- Before making any connections, switch OFF the power to the unit and the amplifier or other component.
- Connections should be made to the correct input terminals of the amplifier or other component.
- Connect the "LINE OUT" terminals to the "CD" (or "AUX") terminals of the amplifier. If the amplifier does not have such terminals, use the "TAPE PB" terminals. For additional details concerning these connections, refer to the operation instructions for the amplifier being used.
- Be sure that the left ("L") and right ("R") LINE OUT terminals are connected to the corresponding (left and right) terminals of the amplifier or other component.
- If the placement of this unit causes noise to other equipment, such as a tuner, separate them from each other.

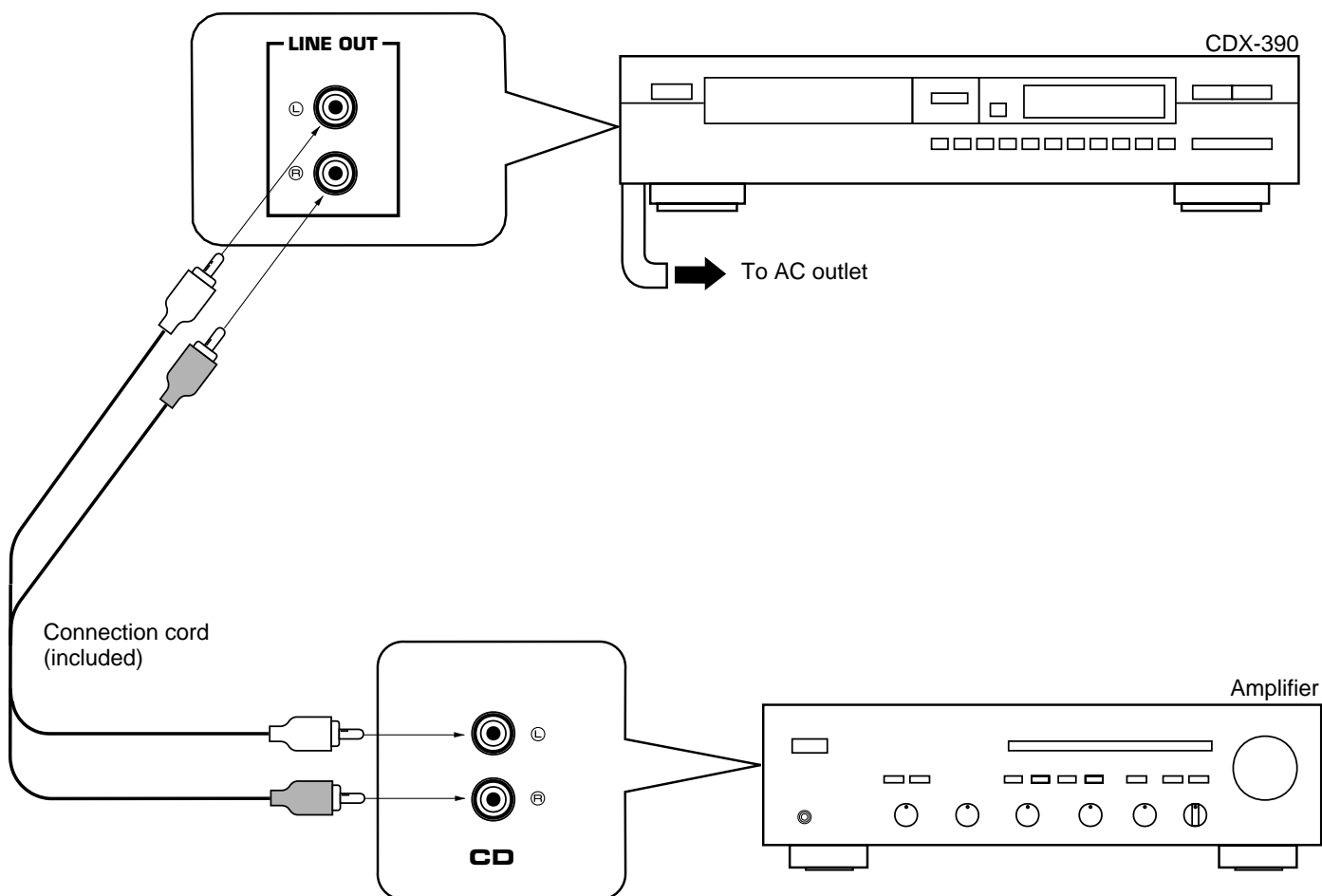

This manual describes how to operate this unit by using the remote control transmitter.
To operate this unit on the front panel, use the corresponding buttons on the front panel.

BASIC OPERATION

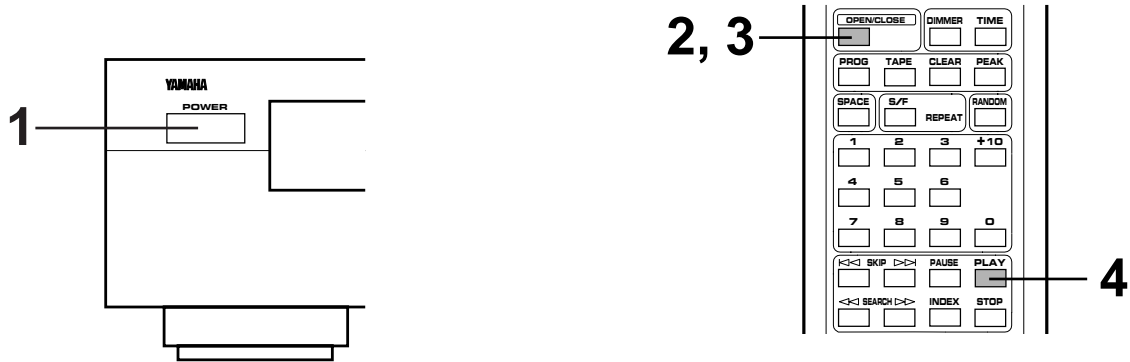

1 Turn the power on.

2 Load a disc.

Label side upward

Disc tray

3 Close the disc tray.

4

Play will begin from the first track of the disc.

Display information at disc play

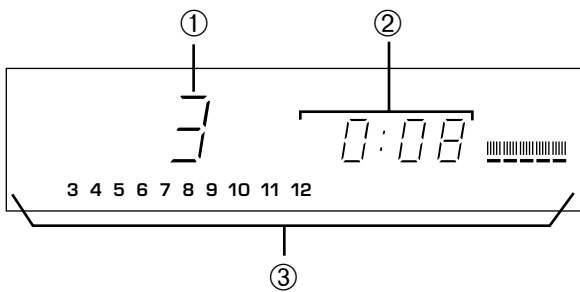

- ① Shows the track number selected or being played.
- ② Shows the time displays. (Refer to "Selecting time displays" on page 10.)
- ③ Displays the numbers that correspond to the numbers of tracks (as high as number 20) on the disc. After each track is played, its corresponding number disappears so the number of remaining tracks (and their numbers) can be seen at a glance.

Notes

- After closing the disc tray by pressing the **OPEN/CLOSE** button, the display shows the total number of tracks and the total recorded time of the disc for a few seconds.

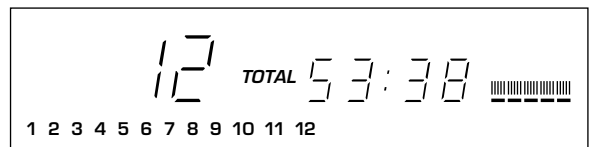

- Additionally, you can close the disc tray by pressing the **PLAY (PLAY/PAUSE)** button, a numeric button or the **RANDOM** button, or by pressing the front edge of the disc tray gently. If the tray is closed in these ways, play will begin automatically. However, the display will not show the total number of tracks and the total recorded time of the disc.

To turn off the power

Press the **POWER** switch again.

To stop play temporarily

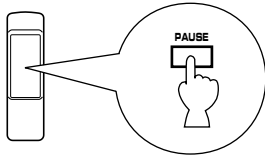

To resume play, press the **PAUSE** button again (or press the **PLAY** button).

* The **PLAY/PAUSE** button on the front panel can also be used to stop play temporarily or to resume play.

To stop play completely

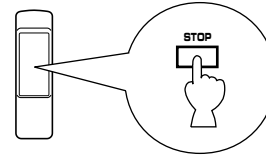

To play a desired track on the disc

DIRECT PLAY

Select a desired track using the numeric button.

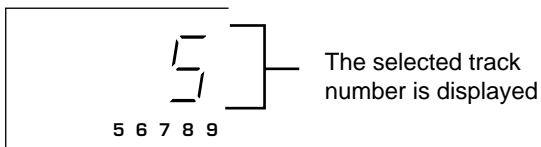
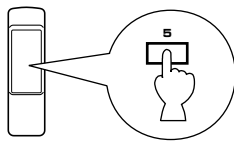

Example: To select track 25
Press ① twice, then immediately press ② once.

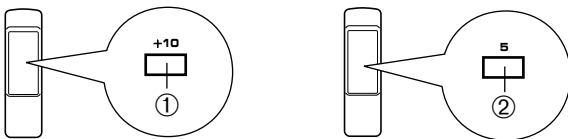

* If a track number higher than the highest track number on the disc is selected, the last track on the disc will be played.

SKIP PLAY

To play from the beginning of the track following the one now playing

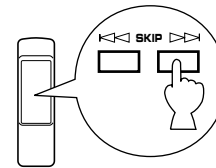

To play from the beginning of the track now playing

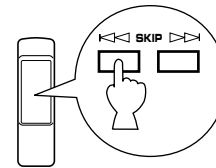

To play from the beginning of the track before the one now playing

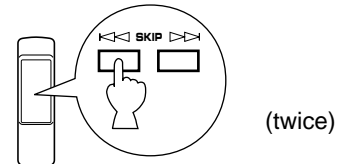

- These operations can also be performed when the unit is in the pause or stop mode.
- When using the **SKIP** buttons on the remote control transmitter:

If a button is pressed and held, the track number is continuously changed to higher numbers (or lower numbers).

When using the **SKIP/SEARCH** button on the front panel: Be careful not to press and hold the button, otherwise the selected track is played forward (or backward) rapidly.

Caution

When the disc tray is open, **do not touch the inside gear wheel**. If you touch the gear wheel, your finger may be caught in the closing tray and injured.

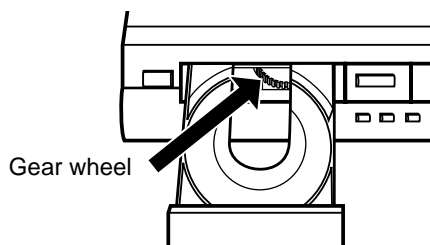

To advance or reverse play rapidly (MANUAL SEARCH)

To advance rapidly

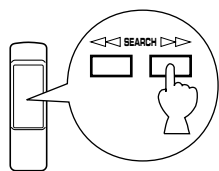

(Press and hold.)

To reverse rapidly

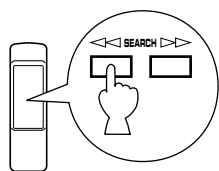

(Press and hold.)

- The sound can be heard (although slightly garbled) during manual search in either direction. This is convenient for locating a precise position within a track, or for reviewing the contents quickly.
- Manual search can also be performed while disc play is paused, though no sound will be heard.
- When using the **SKIP/SEARCH** button on the front panel: Be careful not to release the button just after it is pressed, otherwise the play is skipped to the beginning of the next track or returned to the beginning of the current track.

Automatic spacing

If you record a disc onto tape with an insufficient time space between tracks, the tape deck will not be able to perform blank search operations on the tape correctly. Such a search mistake of the deck can be prevented by pressing the auto-**SPACE** button to insert spaces of about 4 seconds between the tracks before recording.

Note

When the automatic spacing function is in effect, the display of the total time and of the total remaining time will include each of the 4 second non-recorded intervals placed between tracks.

To cancel the automatic spacing function

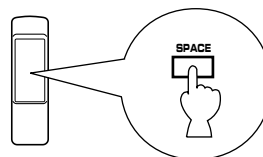
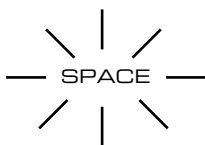
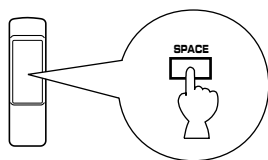

“SPACE” goes off from the display.

Selecting time displays

You can select any of the four time displays by pressing the **TIME** display mode-select button.

- ① Elapsed time of the track now playing

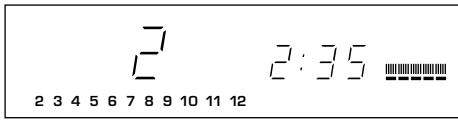

- ② Remaining time of the track now playing

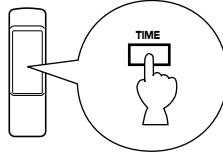
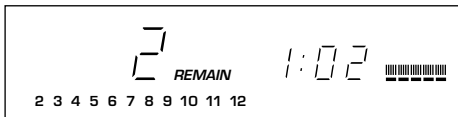

- ④ Total remaining time on the disc

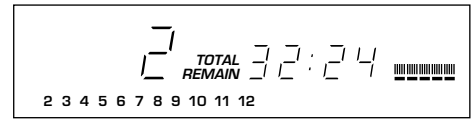

- ③ Total disc play time

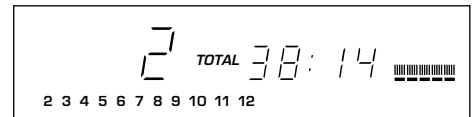

Note

The remaining time ② will not be displayed if the track number is 25 or higher.

Changing brightness of the display

If desired, you can change brightness of the display in three degrees by pressing the **DIMMER** button.

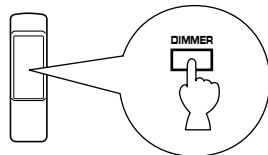

Normal illumination



Slightly dim



Dim



RANDOM-SEQUENCE PLAY

You can have the unit play the tracks on a disc in a random sequence selected by the unit's microcomputer.

To perform random-sequence play

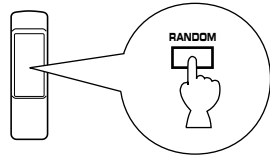

Notes

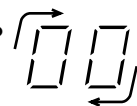
- This feature will not function during programming, or during programmed play.
- If the **SKIP** >> button is pressed during random-sequence play, the next randomly programmed track will be played. If the **SKIP** << button is pressed, play will return to the beginning of the track now being played.
-  This indication appears while the unit is mixing up tracks.
- Total remaining time on the disc will not be displayed during random-sequence play.

To cancel random-sequence play

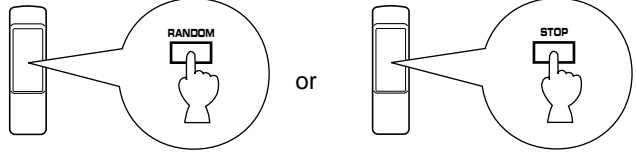

REPEAT PLAY

You can play any desired track or the entire disc repeatedly by pressing the **REPEAT** button. The repeat play mode will change whenever you press the **REPEAT** button.

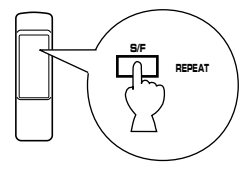
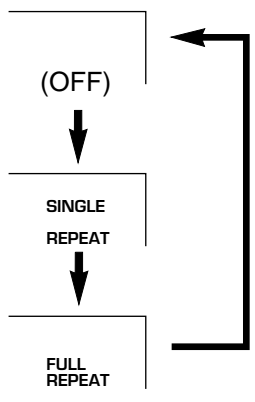

SINGLE REPEAT

A single track is repeatedly played.
 * This is also available in the programmed-play mode and the random-sequence play mode.
 (If the repeat play mode is switched off, the programmed-play mode or the random-sequence play mode will be resumed.)

FULL REPEAT

All tracks (the entire disc) are played repeatedly.
 * In the programmed-play mode, all programmed tracks are repeatedly played.
 * In the random-sequence play mode, all randomly sequenced tracks are repeatedly played in the same order.

PROGRAM PLAY

You can enjoy listening to your favorite tracks in any desired order by programming tracks. As many as 25 tracks can be programmed in sequence.

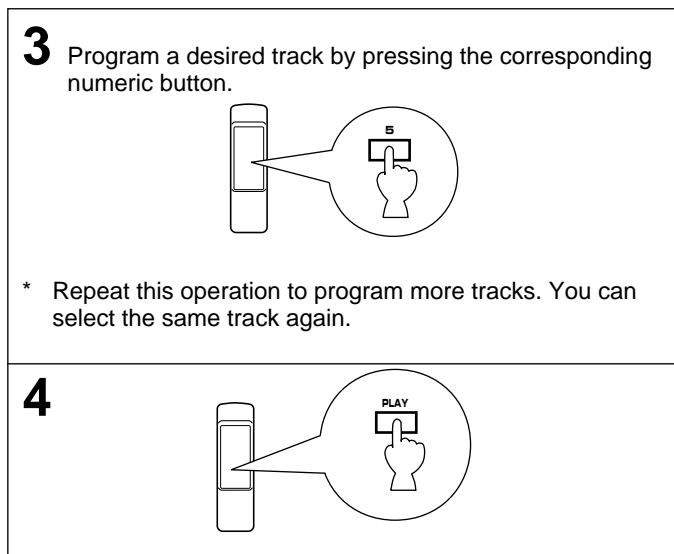
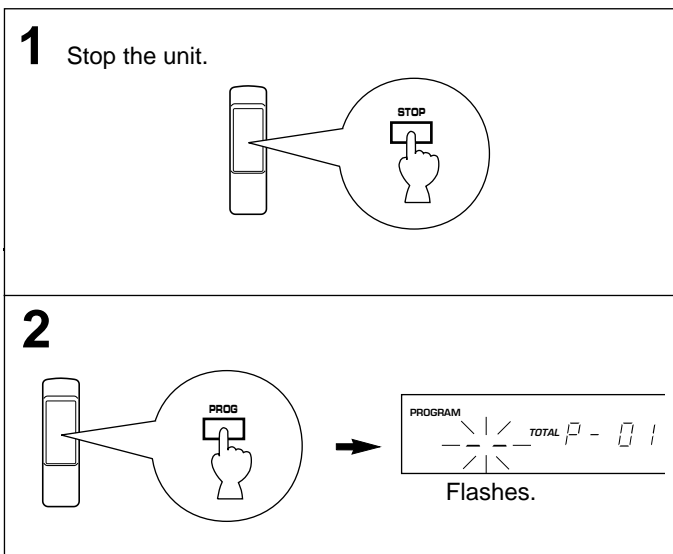
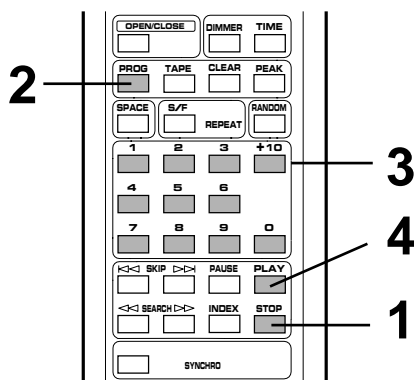

Display information during programming

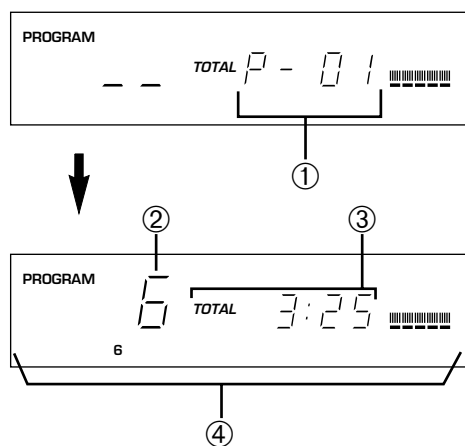

- ① Shows the program number for the track to be programmed next.
- ② Shows the selected track number.
- ③ Shows the total time of the tracks currently programmed.
- ④ Shows only the numbers of programmed tracks.

Notes

- In step 2, if "P-01" does not appear in the display, press the **TIME** display mode-select button.
- If, during programming, the **TIME** display mode-select button is pressed, the program number display can be changed to display the total time of the programmed tracks. To return to the previous display, press the **TIME** display mode-select button once again.
- The **SKIP** (<< and >>) buttons can be used during playing, but only within the range of the programmed tracks.
- The **SEARCH** (<<< and >>>) buttons can be used during playing to search all tracks, including unprogrammed tracks.
- The **PAUSE** mode can also be programmed (one time only), if so desired, by pressing the **TAPE** button instead of a numeric button. (In this case, "O O B" is illuminated on the display.)
- If, for a compact disc with 25 tracks or more, track number 25 or higher is programmed, the total time will disappear from the display.

* If the total time becomes 100 minutes or more, the highest position of a figure will not be displayed.

To stop program play

Press the **STOP** button. The first programmed track number will be displayed.

To resume play, press the **PLAY** button. Play will begin from the beginning of the program.

To cancel a program sequence

There are several methods, as described below.

- Press the **STOP** button or the **CLEAR** button while the unit is stopped.
- Open the disc tray.
- Switch off the power.

To check program data

1. If during program play, press the **STOP** button.
2. Press the **PROG** button.
3. Each time the **SKIP** $\triangleright\triangleright$ button is pressed, the track numbers and sequential order of the programmed tracks can be checked one after another. The display of the track number can be returned (sequentially in reverse order) by pressing the **SKIP** $\triangleleft\triangleleft$ button.

To correct program data

1. Follow the procedure described in "To check program data".
2. Display the track number to be corrected by pressing the **SKIP** button.
3. Press a numeric button to select a track to replace the one displayed. The previously programmed track will be cleared from the memory and the new one will be programmed.
4. After the correction has been completed, once again press the **PROG** button or the **PLAY** button.

INDEX SEARCH

If the disc includes index numbers, play can be started from any desired index number.

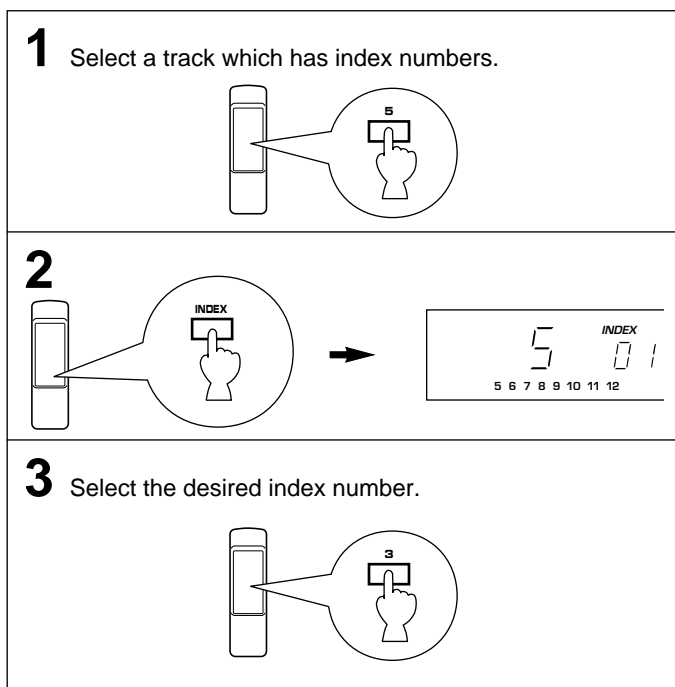
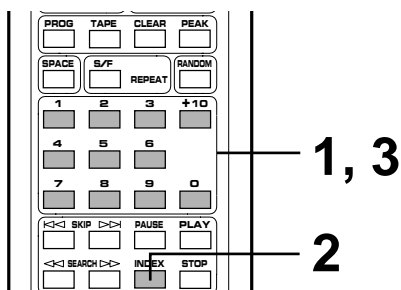

To cancel the index search function

Press the **INDEX** button.

Notes

- Not all discs have index numbers. The index system is a method for sub-dividing tracks into smaller divisions (such as, for example, the movements within classical symphonies) for easier location of those parts. The liner notes with the disc usually tell if such index numbers are included.
- If an index number is selected that is higher than any index number on that disc, play will start from the last index number point on the disc.
- For some discs, play may begin slightly prior to the actual designated index point.
- If the disc has no encoded index points, play will begin from the start of the selected track.
- The index number can be designated only while the **INDEX** number display is illuminated.

TRACK PROGRAMMING FOR RECORDING TO TAPE

This convenient feature can be used to program tracks on a disc for recording to tape. By only memorizing the tape's total possible recording time, the unit will automatically program tracks or help you to program tracks so they will fit onto the tape with the least amount of unrecorded space remaining at each end of the tape.

Automatic tape-programming

The unit will automatically program tracks on a disc with the original order of tracks unchanged.

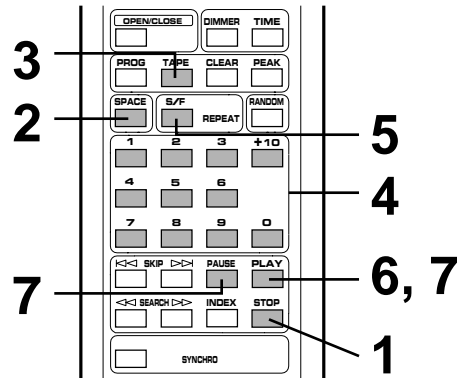

1 Stop the unit.

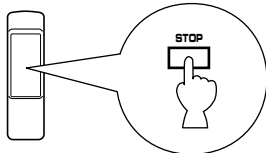

* The peak level searching function of this unit is useful for adjusting recording level on the tape deck. (Refer to page 17.)

2 If desired, you can automatically insert additional time space between tracks. (Refer to page 9.)

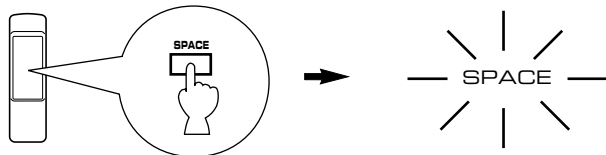

3 Enter the tape's total possible recording time.

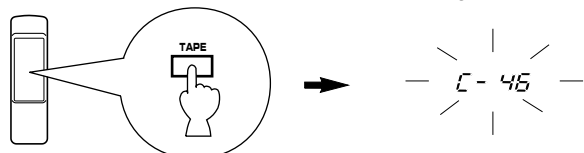

You can select any of four tape lengths by pressing the **TAPE** button.

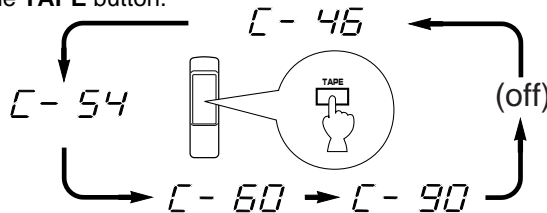

4 Otherwise, you can also enter the tape's total possible recording time manually.

Example: For a C-64 tape (32 minutes on each side)

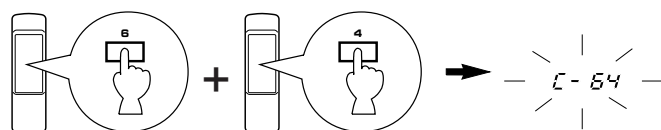

5 Press the **REPEAT** button.

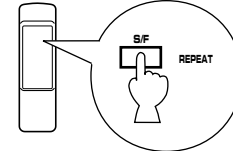

The unit automatically programs tracks for side A and side B separately considering the tape's total time.

6 Begin recording on the tape deck and press the **PLAY** button on this unit at the same time.

7 The unit will pause at the end of side A of the tape. Turn the tape over to side B. Resume recording and, at the same time, press the **PLAY** or **PAUSE** button on this unit.

Notes

- All tracks may not be programmed if the tape's length is not enough. To program all tracks, use a longer tape.
- In step 5, you can check the program data for side A and side B.

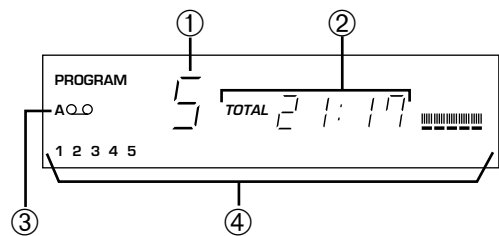

- ① Shows the number of programmed tracks for each side in turn just after the automatic programming is finished, and then it is replaced by the number of the first programmed track for side A.
- ② Shows the total time of programmed tracks for each side.
- ③ Shows the side of the tape.
- ④ Shows the programmed track numbers for each side.

- CD synchronized recording function can be used if your tape deck is compatible with it. If so, in step 6 and 7, press the **SYNCHRO** button and then press the **PLAY** button on this unit's remote control transmitter. Recording automatically begins. (For details, refer to page 18.)

Manual tape-programming

This is for recording desired tracks in any desired order onto a tape.

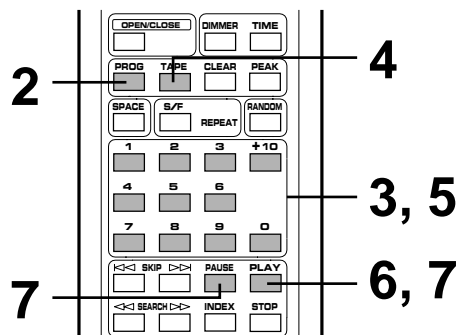

1 Follow steps 1 – 4 on page 14.

2

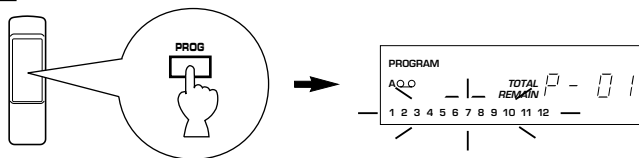

3 Program desired tracks (to be recorded on side A) in any desired order.

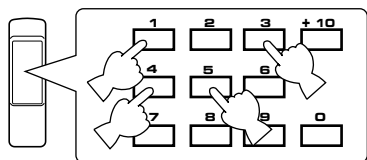

* Programmed track numbers light up on the display. You can select a track which can be programmed for the remaining time of (the side of) the tape from track numbers flashing on the display, but you cannot select a track number extinguished from the display.

4 When track selection for side A is finished, press the **TAPE** button.

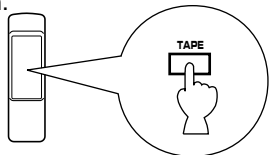

A pause mode is programmed.

5 Select the track numbers (to be recorded on side B) in any desired order.

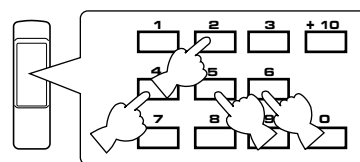

6 Begin recording on the tape deck and press the **PLAY** button on this unit at the same time.

7 The unit will pause at the end of side A of the tape. Turn the tape over to side B. Resume recording and, at the same time, press the **PLAY** or **PAUSE** button on this unit.

Notes

- If, in step 3 or 5, “E rr” appears on the display, the track number just selected cannot be programmed because there is not enough time remaining on the tape. However, at this time, if any other track number is flashing continuously on the display, you can program it instead of the unprogrammable one.
- In step 3 or 5, each time a selection is made, the track number and the tape’s remaining time will be displayed, and then the display will change to indicate the next program number.
- CD synchronized recording function can be used if your tape deck is compatible with it. If so, in step 6 and 7, press the **SYNCHRO** button and then press the **PLAY** button on this unit’s remote control transmitter. Recording automatically begins. (For details, refer to page 18.)

Notes on tape programming

- To check, cancel or correct program data, refer to page 13.
 - * In checking the program data, note that “Pu” appears between track numbers for side A and side B.
- Up to a maximum of 25 tracks can be programmed. If, however, the **PAUSE** mode is inserted, it is counted as one track.

- This function can be used to program up to track number 24. If the disc has more than 24 tracks, track number 25 and thereafter will not be programmed.

■ Random sequential tape-programming

The unit will automatically program tracks in random sequential order for recording to tape.

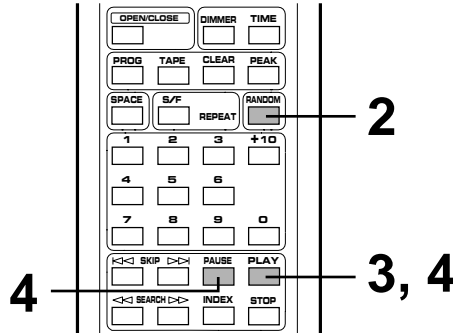

1 Follow steps 1 – 4 on page 14.

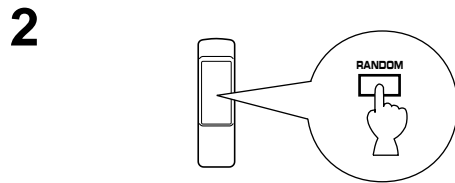

* The unit will automatically program tracks for side A and side B separately considering the tape's total time.

3 Begin recording on the tape deck and press the **PLAY** button on this unit at the same time.

4 The unit will pause at the end of side A of the tape. Turn the tape over to side B. Resume recording and, at the same time, press the **PLAY** or **PAUSE** button on this unit.

Notes

- Because the programmed data changes every time the **RANDOM** button is pressed, the amount of time remaining at the end of the tape also changes accordingly.
- If the tape's length is not enough, all tracks cannot be programmed. In this case, exchange the tape for a longer one.
- In step 2, you can check the program data for side A and side B.

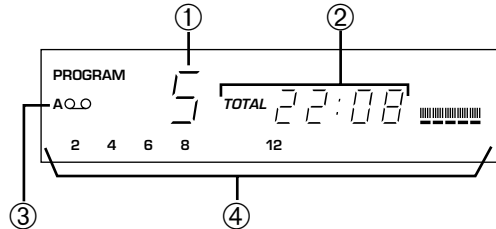

- ① Shows the number of programmed tracks for each side in turn just after the automatic programming is finished, and then it is replaced by the number of the first programmed track for side A.
- ② Shows the total time of programmed tracks for each side.
- ③ Shows the side of the tape.
- ④ Shows the programmed track numbers for each side.

- CD synchronized recording function can be used if your tape deck is compatible with it. If so, in step 3 and 4, press the **SYNCHRO** button and then press the **PLAY** button on this unit's remote control transmitter. Recording automatically begins. (For details, refer to page 18.)

Automatic searching for the peak level on a disc

This convenient feature automatically searches a disc for a part where the source level peaks, and next plays the part repeatedly. For recording to tape, this feature is very helpful to adjust the recording level on the tape deck.

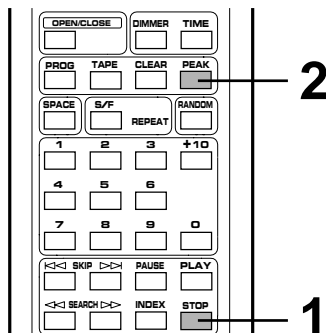

1 Stop the unit.

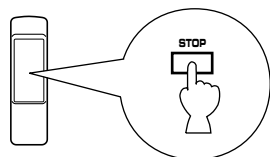

2

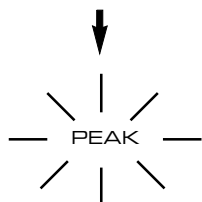
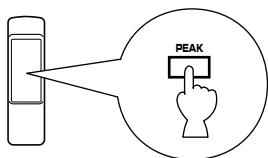

The peak level search is performed on the disc.

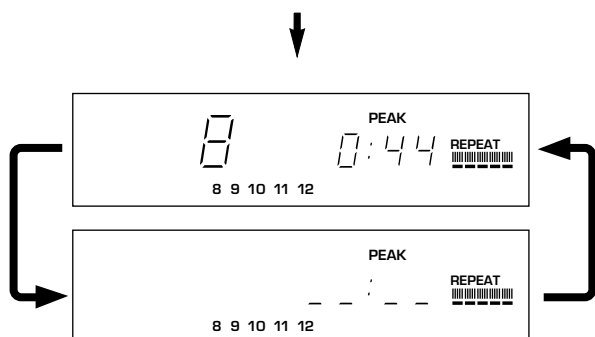

Next, the part where the source level peaks is repeatedly played. Adjust the recording level on the tape deck listening to this sound.

To cancel this function

Press the **STOP** button. (Some other buttons can also be used to cancel this function.)

Notes

- Even if the peak level search is performed twice or more on the same disc, the same part will not be always selected, because this unit will search for the peak level among parts on the disc that are randomly selected by the internal microcomputer.
- In the program play mode, this feature will function among the programmed tracks only. If program play is being performed, first press the **STOP** button, and then press the **PEAK** button. If program play is not being performed, only press the **PEAK** button.

CD SYNCHRONIZED RECORDING

This unit can make a tape deck's recording synchronized with CD play automatically. With this function, you can record a CD on tape very easily and more precisely.

This recording method needs a YAMAHA tape deck compatible with this function. (Refer to the tape deck's operation manual to know whether it is compatible or not.)

* This unit and the tape deck must be placed close to each other so that both of them can receive the signals from this unit's remote control transmitter at the same time.

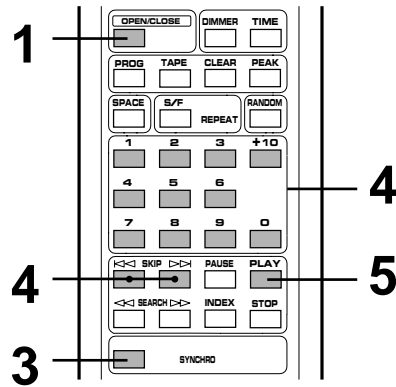

1 Load the disc.

2 Load a tape on the tape deck.
* The peak level search function of this unit is useful for adjusting recording level on the tape deck. (Refer to page 17.)

3

This unit enters into the pause mode, and the tape deck enters into the REC/PAUSE mode.
* In this mode, the time display on this unit flashes on and off.

4 If necessary, select a desired track.

5

Both CD play and tape deck recording begin.
* CD play begins a little later than recording.

6 If you want to stop recording temporarily and restart recording from a desired track, follow steps 3–5 again.

To cancel this function

Press the **STOP** button.

Notes

- To finish or stop the recording, make proper operations on the tape deck.
- Programmed sequence of tracks can also be recorded with this function, instead of recording an entire disc. (Refer to page 12–13 for the programming procedure.)
- This function can also be used together with the automatic tape-programming function. (Refer to page 14–16.)

NOTES ABOUT THE REMOTE CONTROL TRANSMITTER

Battery installation

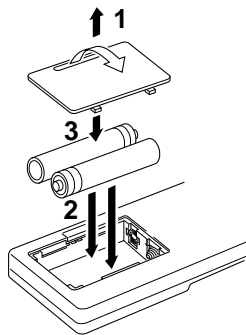

Battery replacement

If you find that the remote control transmitter must be used closer to the main unit, the batteries are weak. Replace both batteries with new ones.

Notes

- Use only AA, R6, UM-3 batteries for replacement.
- Be sure the polarities are correct. (See the illustration inside the battery compartment.)
- Remove the batteries if the remote control transmitter will not be used for an extended period of time.
- If batteries leak, dispose of them immediately. Avoid touching the leaked material or letting it come in contact with clothing, etc. Clean the battery compartment thoroughly before installing new batteries.

Remote control transmitter operation range

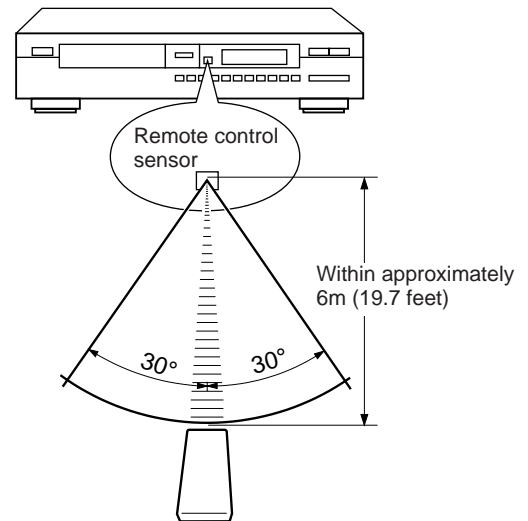

Notes

- There should be no large obstacles between the remote control transmitter and the main unit.
- If the remote control sensor is directly illuminated by strong lighting (especially an inverter type of fluorescent lamp etc.), it might cause the remote control transmitter not to work correctly. In this case, reposition the main unit to avoid direct lighting.

NOTES ABOUT HANDLING COMPACT DISCS

- This compact disc player is designed only for playing compact discs bearing the  mark. Never attempt to load any other type of disc into the unit. The unit will also play 8-cm (3-inch) compact discs.

- To remove a disc from its storage case, open the case and then press down at the center; with a finger through the center hole and the outer edges held as shown in the illustration, lift the disc out carefully.

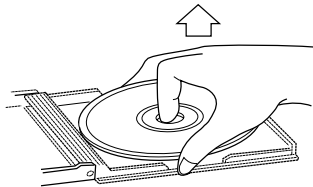

- Always handle the disc with care so that its surface is not scratched.

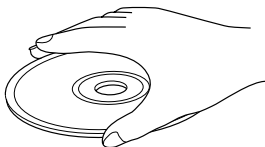

- Compact discs are not subjected to wear during play, but damage to the disc surface when the disc is being handled can adversely affect the disc's play.

- Compact discs are not affected by small particles of dust or fingerprints on their playing surface, but even so they should be kept clean. Wipe by using a clean, dry cloth. Do not wipe with a circular motion; wipe straight outward from the center.

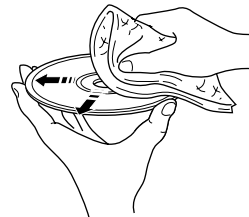

- Do not try to clean the disc's surface by using any type of disc cleaner, record spray, anti-static spray or liquid, or any other chemical-based liquid, because such substances might irreparably damage the disc's surface.
- Do not expose discs to direct sunlight, high temperature or high humidity for a long period of time, because these might warp or otherwise damage the disc.

No!



To play a 8-cm (3-inch) CD

Place it in the inner recessed area of the disc tray. Do not put a normal (12-cm/5-inch) CD on top of a 8-cm CD.

TROUBLESHOOTING

If the unit fails to operate normally, check the following points to determine whether the fault can be corrected by the simple measures suggested. If it cannot be corrected, or if the fault is not listed in the SYMPTOM column, disconnect the power cord and contact your authorized YAMAHA dealer or service center for help.

| SYMPTOM | PROBABLE CAUSE | REMEDY |
|---|--|--|
| The player does not switch ON when the POWER switch is pressed. | The power cord is not connected or not completely connected. | Securely connect the power cord. |
| The disc tray does not close completely. | A foreign object is obstructing the tray. | Carefully check the disc tray and remove the foreign object. |
| Play does not begin. | The disc is damaged. | Check the disc carefully; replace it if necessary. |
| | There is moisture on the laser pickup. | Wait 20 to 30 minutes after switching the unit ON before trying to play a disc. |
| | The disc has been loaded upside down. | Reload the disc with the label side up. |
| | The disc is dirty. | Clean the disc. |
| Play is delayed, or begins at the wrong place. | The disc may be scratched or damaged. | Check the disc carefully; replace it if necessary. |
| No sound. | Improper output cable connections. | Connect the cables properly. If the problem persists, the cables may be defective. |
| | Improper amplifier operation. | Set the amplifier controls to the correct input selection. |
| Sound "skips". | The player is being subjected to vibrations or impacts. | Relocate the player. |
| | The disc is dirty. | Clean the disc. |
| Sound "hums". | Improper cable connections. | Securely connect the audio cables. If the problem persists, the cables may be defective. |
| Noise from a nearby tuner. | The tuner is too close to the player. | Move the tuner and player farther apart. |
| Noise from inside of the disc tray. | The disc may be warped. | Replace the disc. |
| The remote control transmitter does not work. | The batteries of this remote control transmitter are too weak. | Replace the batteries with new ones. |
| | Direct sunlight or lighting (of an inverter type of fluorescent lamp etc.) is striking the remote control sensor of the main unit. | Change position of the main unit. |

SPECIFICATIONS

AUDIO SECTION

| | |
|--|------------------------|
| Frequency response | 2 Hz – 20 kHz, ±0.5 dB |
| Harmonic distortion + noise (1 kHz)..... | 0.003% or less |
| S/N ratio | 105 dB or more |
| Dynamic range | 95 dB or more |
| Wow & flutter | Unmeasurable |
| Output voltage (1 kHz, 0 dB) | 2.0 ± 0.5V max. |

GENERAL

| | |
|---------------------------------------|--|
| Power requirements | |
| U.S.A. and Canada models | 120V, 60 Hz |
| Australia model | 240V, 50 Hz |
| Europe and U.K. models | 230V, 50 Hz |
| General model | 110/120/220/240V, 50/60 Hz |
| Power consumption | 20W |
| Dimensions (W x H x D) | 435 x 96 x 272 mm (17-1/8" x 3-3/4" x 10-11/16") |
| Weight | 3.8 kg (8 lbs. 6 oz.) |
| Accessories | Connection cord Remote control transmitter Batteries (size AA, R6, UM-3) |

Please note that all specifications are subject to change without notice.

ATTENTION: TENIR COMPTE DES PRECAUTIONS CI-DESSOUS AVANT DE FAIRE FONCTIONNER L'APPAREIL.

1. Cet appareil est un lecteur de disque audionumérique sophistiqué. Pour garantir un bon fonctionnement et obtenir les meilleures performances possibles, lire ce manuel avec attention.
2. Choisir avec soin l'endroit d'installation de l'appareil. Eviter de le placer directement au soleil ou près d'une source de chaleur. Eviter aussi les endroits sujets à des vibrations, de la poussière, de la chaleur, du froid ou de l'humidité excessifs. Le garder éloigné de sources de bourdonnement comme des transformateurs ou des moteurs.
3. Ne pas placer un autre composant sur cet appareil, car ceci risquerait de décolorer ou d'abîmer la surface de l'appareil.
4. Ne pas ouvrir le coffret car ceci risque de provoquer des endommagements ou un choc électrique. Si un objet pénètre dans l'appareil, contacter le revendeur.
5. Pour éviter les endommagements causés par la foudre, débrancher le cordon d'alimentation en cas d'orage.
6. Lors du débranchement du cordon d'alimentation, toujours tirer sur la fiche et non pas sur le cordon.
7. Ne pas forcer lors de l'utilisation des commutateurs et des commandes.
8. Lors du transport de l'appareil, débrancher d'abord le cordon d'alimentation et déconnecter ensuite les câbles de raccordement à d'autres éléments.
9. Ne pas nettoyer l'appareil avec un solvant chimique car ceci risque d'endommager le fini. Utiliser un chiffon propre et sec.
10. Bien lire la section "DEPISTAGE DE PANNES" pour des conseils sur les erreurs de fonctionnement communes avant de conclure que l'appareil est en panne.
11. Garder ce manuel dans un endroit sûr en guise de référence future.

AVERTISSEMENT

Afin d'éviter tout risque d'incendie ou d'électrocution, ne pas exposer l'appareil à la pluie ni à l'humidité.

Afin d'écartier tout risque d'électrocution, garder le coffret fermé. Ne confier les travaux d'entretien qu'à un personnel qualifié.

DANGER

Risque d'exposition au laser en cas d'ouverture ou de défaut du système de verrouillage.
Eviter toute exposition au faisceau.

ATTENTION

L'emploi de commandes, de réglages ou un choix de procédures différents des spécifications de cette brochure peut entraîner une exposition à des radiations dangereuses.

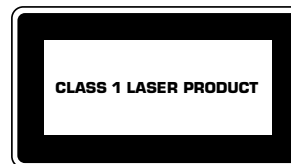

Ce lecteur de disque audionumérique fait partie des produits laser de la CLASSE 1. La mention CLASS 1 LASER PRODUCT est située sur le socle de l'appareil.

Le laser de cet appareil peut émettre des radiations supérieures à la limite de la classe 1.

IMPORTANT

Noter le numéro de série de votre appareil dans l'espace ci-dessous.

N° de série:

Le numéro de série se trouve à l'arrière de l'appareil. Garder le manuel d'instructions dans un endroit sûr pour une référence future.

ATTENTION (POUR LE MODELE CANADIEN)
POUR ÉVITER LES CHOCS ÉLECTRIQUES,
INTRODUIRE LA LAME LA PLUS LARGE DE LA FICHE
DANS LA BORNE CORRESPONDANTE DE LA PRISE
ET POUSSER JUSQU'AU FOND.

POUR LES CONSOMMATEURS CANADIENS
CET APPAREIL NUMERIQUE DE LA CLASSE B
RESPECTE TOUTES LES EXIGENCES DU
REGLEMENT SUR LE MATERIEL BROUILLEUR DU
CANADA.

IDENTIFICATION DES COMPOSANTS

* () indique le numéro de la page à laquelle la commande est la plus complètement décrite.

PANNEAU AVANT

Les fonctions des commandes figurant sur l'appareil principal et la télécommande sont pratiquement identiques, avec les exceptions décrites ci-dessous.

* La touche de lecture/pause (**PLAY/PAUSE**) de l'appareil principal possède à la fois les fonctions de la touche **PLAY** et de la touche **PAUSE** de la télécommande.

* La touche de saut/recherche (**SKIP/SEARCH**) de l'appareil principal possède à la fois les fonctions des touches **SKIP** et de la touche **SEARCH** de la télécommande.

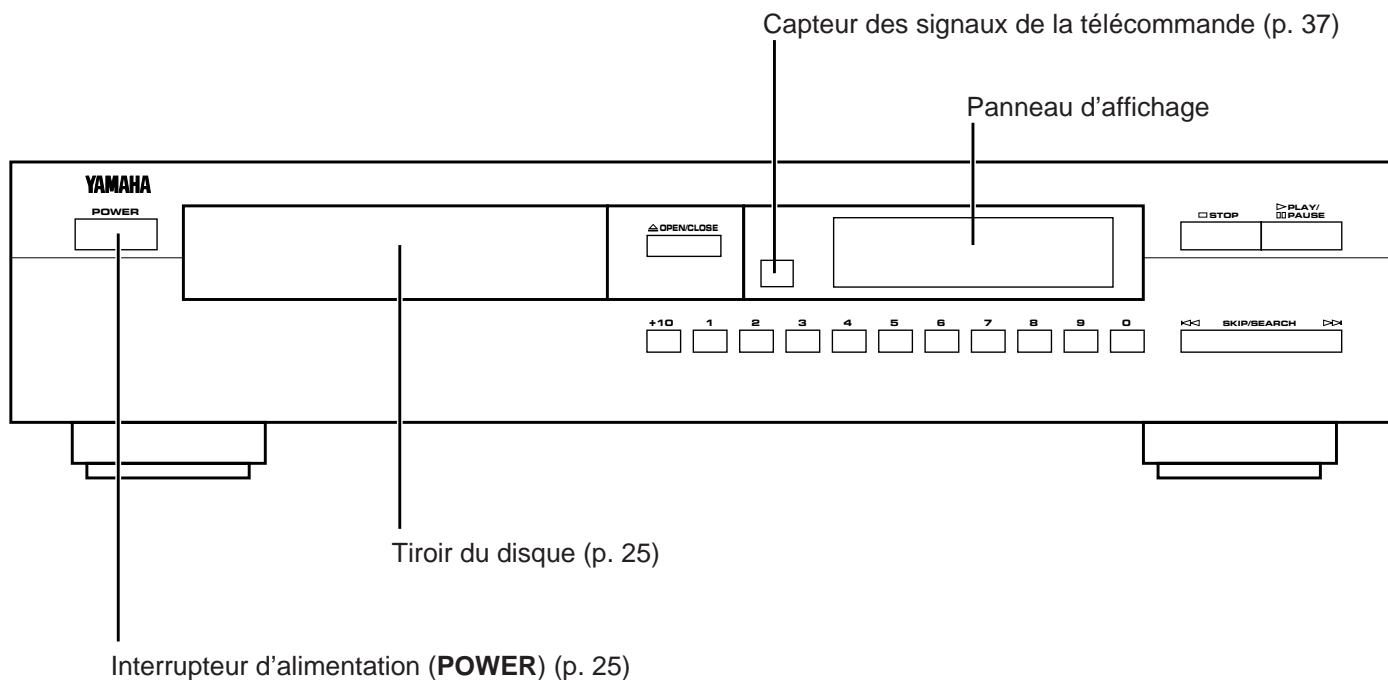

* () indique le numéro de la page à laquelle la commande est la plus complètement décrite.

TELECOMMANDE

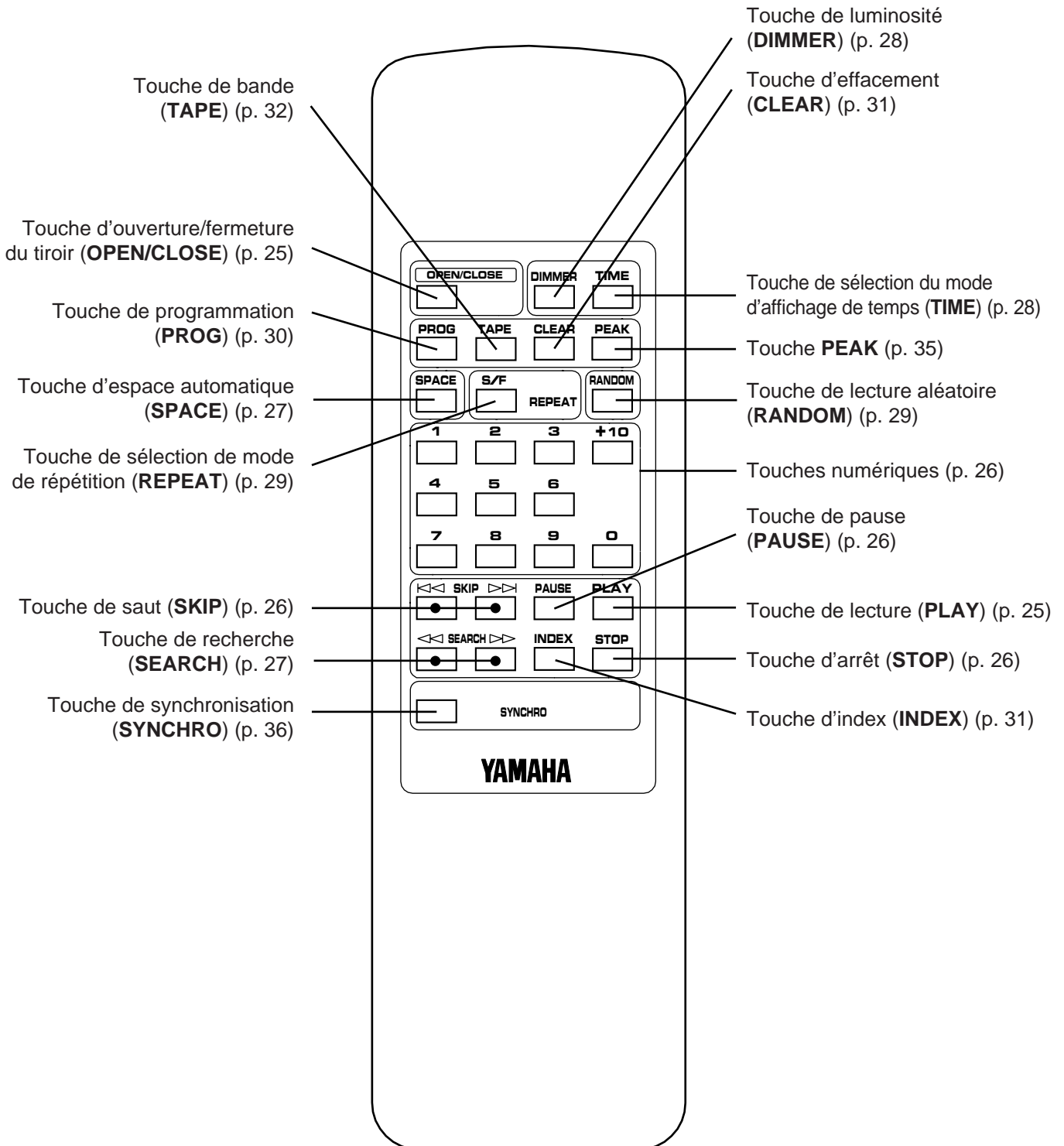

CONNEXIONS

- Couper l'alimentation de l'appareil et de l'amplificateur ou des autres composants avant d'effectuer les connexions.
- Lors des connexions, veiller à ce que les bornes d'entrée de l'amplificateur ou de tout autre appareil soient celles appropriées.
- Faire les connexions entre les bornes "LINE OUT" et les bornes "CD" (ou "AUX") de l'amplificateur. Si l'amplificateur n'est pas muni de telles bornes, utiliser les bornes "TAPE PB". Pour plus de détails concernant ces connexions, se reporter au mode d'emploi de l'amplificateur utilisé.
- Veiller à ce que le câble provenant des bornes de sortie gauche ("L") et droite ("R") LINE OUT soit connecté correctement aux bornes correspondantes (gauche et droite) de l'amplificateur ou de tout autre appareil.
- Il se peut que des parasites soient évidents si cet appareil est proche d'un autre élément tel qu'un tuner. Dans une telle situation, éloigner les appareils les uns des autres afin d'éliminer ces parasites.

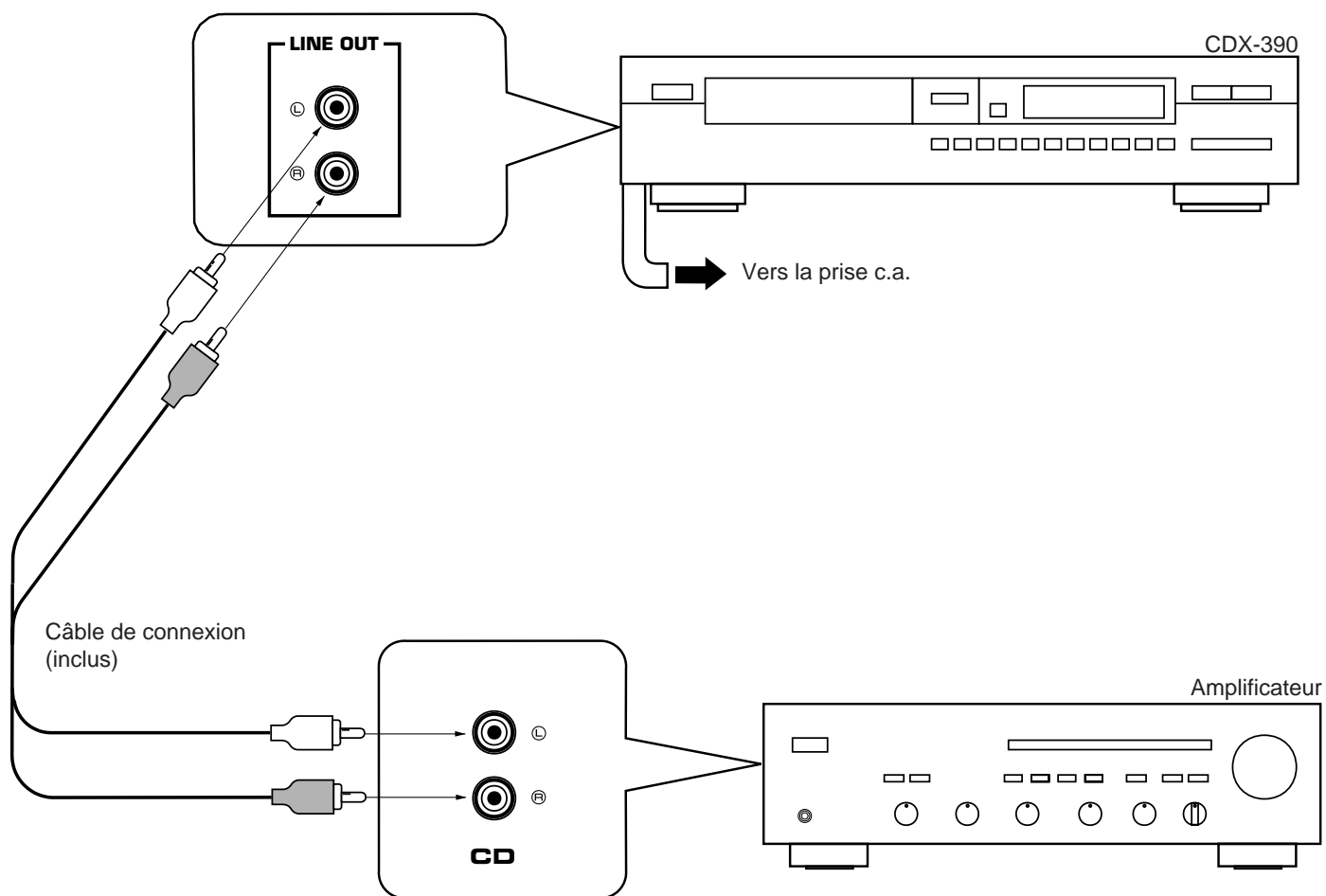

Ce mode d'emploi décrit la manière de faire fonctionner cet appareil au moyen de la télécommande.
 Pour faire fonctionner cet appareil au moyen des commandes du panneau avant, utiliser les touches correspondantes du panneau avant.

FONCTIONNEMENT DE BASE

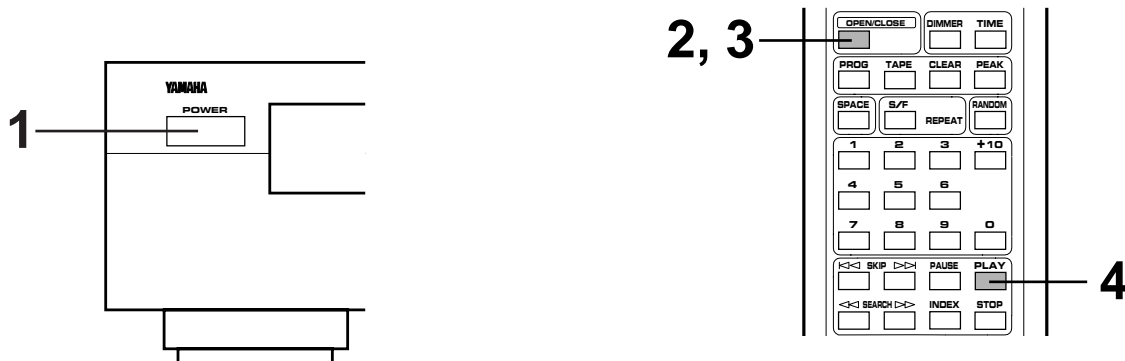

1 Mettre l'appareil sous tension.

2 Charger un disque.

Etiquette vers le haut

Tiroir du disque

3 Fermer le tiroir des disques.

4

La lecture commence à partir de la première plage du disque.

Affichage de l'information de lecture de disque

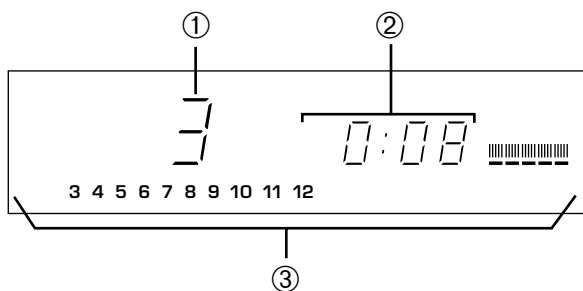

- ① Indique la plage sélectionnée ou lue.
- ② Indique les affichages de temps. (Se reporter à "Sélection d'affichage de temps" à la page 31.)
- ③ Affiche les chiffres correspondant aux numéros des plages du disque (jusqu'à 20). Après la lecture de chaque plage, le numéro correspondant disparaît de façon à pouvoir consulter d'un coup d'oeil le nombre des plages restantes (et leur numéro).

Remarques

- Après la fermeture du tiroir des disques en appuyant sur la touche d'ouverture/fermeture (**OPEN/CLOSE**), l'affichage montrera, pendant quelques secondes, le nombre total de plages et le temps total d'enregistrement du disque.

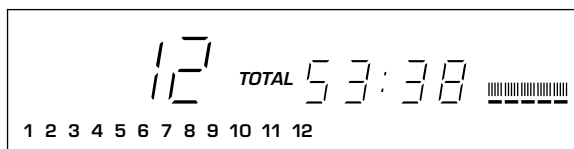

- De plus, vous pouvez refermer le tiroir des disques en appuyant sur la touche **PLAY** de lecture/pause (**PLAY/PAUSE**) ou sur la touche de lecture aléatoire (**RANDOM**) ou en appuyant légèrement sur l'avant du tiroir. Si le tiroir est fermé des manières décrites ici, la lecture commencera automatiquement, cependant l'affichage ne montrera pas le nombre total de plages ou le temps total d'enregistrement du disque.

Pour mettre l'appareil hors tension

Appuyer à nouveau sur l'interrupteur **POWER**.

Pour un arrêt temporaire de la lecture

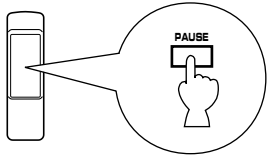

Pour reprendre la lecture, appuyer à nouveau sur la touche de pause (**PAUSE**) (ou appuyer sur la touche de lecture **PLAY**).

* Il est aussi possible d'utiliser la touche de lecture/pause (**PLAY/PAUSE**) du panneau avant de l'appareil pour arrêter temporairement la lecture ou pour reprendre la lecture.

Pour un arrêt complet de la lecture

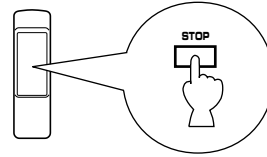

Pour la lecture d'une plage choisie du disque

LECTURE DIRECTE

Sélectionner la plage voulue à l'aide des touches numériques.

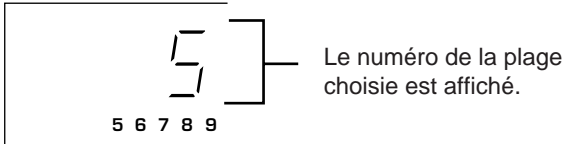
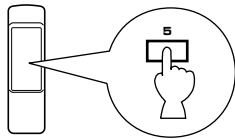

Exemple: Pour sélectionner la plage 25
Appuyer deux fois sur ①, puis immédiatement appuyer une fois sur ②.

* Si un numéro de plage supérieur au numéro de plage le plus élevé est choisi, la dernière plage du disque sera lue.

Précaution
Lorsque le plateau à disque est ouvert, ne pas toucher la roue dentée à l'intérieur. Si l'on touche la roue dentée, on risquera de se coincer le doigt lorsque le plateau se referme et de se blesser.

LECTURE AVEC SAUT

Pour lire à partir du début de la plage suivant la plage présentement lue.

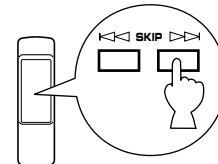

Pour lire à partir du début de la plage présentement lue.

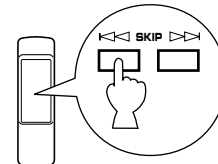

Pour lire à partir de la plage précédant celle présentement lue.

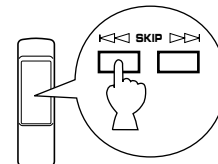

(deux fois)

- Ces opérations peuvent aussi être effectuées même si l'unité est dans le mode de pause ou d'arrêt.
 - Lors de l'utilisation des touches de saut (**SKIP**) de la télécommande:
Si une touche est maintenue enfoncée, les numéros de plage changeront sans interruption dans l'ordre croissant (ou décroissant).
- Lors de l'utilisation de la touche de saut/recherche (**SKIP/SEARCH**) du panneau avant:
Veiller à ne pas maintenir la touche enfoncée, car sinon la plage sélectionnée sera lue rapidement vers l'avant (ou vers l'arrière).

Recherche manuelle rapide en avant ou en arrière (RECHERCHE MANUELLE)

Recherche manuelle rapide en avant

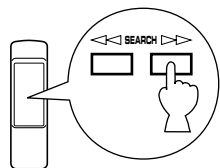

(appuyer et maintenir)

- L'écoute est possible (cependant légèrement altérée) pendant la recherche manuelle dans les deux sens. Cela est très pratique pour localiser un endroit précis dans une plage, ou pour examiner rapidement le contenu.
- La recherche manuelle peut aussi être effectuée pendant que la lecture du disque est en mode de pause, mais dans ce cas aucun son ne pourra être entendu.
- Lors de l'utilisation de la touche de saut/recherche (**SKIP/SEARCH**) du panneau avant:
Veiller à ne pas relâcher la touche immédiatement après l'avoir enfoncée, car sinon la lecture sautera jusqu'au début de la plage suivante ou retournera au début de la plage actuelle.

Recherche manuelle rapide en arrière

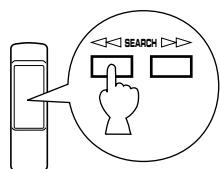

(appuyer et maintenir)

Insertion d'espace

Si vous enregistrez un disque sur une bande sans laisser suffisamment d'espace entre les morceaux, la platine à cassette ne sera pas capable d'effectuer correctement la recherche des blancs sur la bande. Une telle erreur de la platine peut être évitée en appuyant sur la touche **SPACE** pour insérer des espaces de 4 secondes environ entre les pistes avant l'enregistrement.

Remarque

Lorsque la fonction d'insertion d'espaces est utilisée, l'affichage du temps total et du temps total restant comprend les espaces de quatre secondes non enregistrés entre les morceaux.

Pour annuler la fonction automatique d'espace

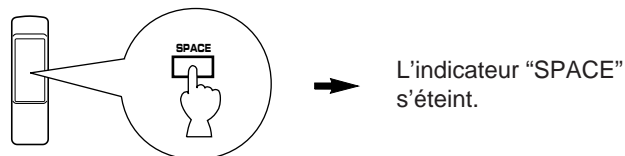
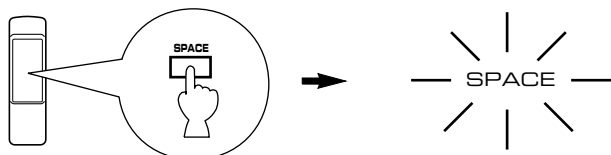

Sélection d'affichage de temps

Vous pouvez choisir entre quatre modes d'affichage de temps en appuyant sur la touche de sélection de mode d'affichage de temps (**TIME**).

- ① Temps écoulé à partir du début de la plage présentement lue.

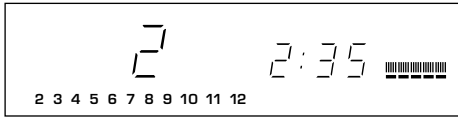

- ② Temps restant de la plage présentement lue.

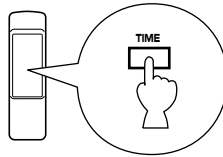
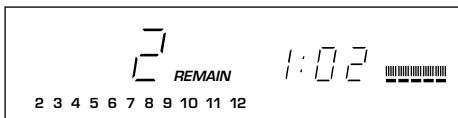

- ④ Temps de lecture total restant sur le disque.

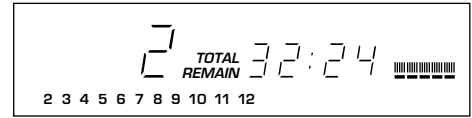

- ③ Durée totale de lecture.

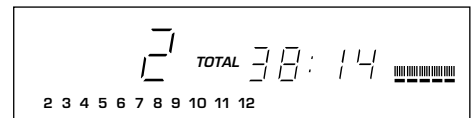

Modification de la luminosité de l'affichage

Si nécessaire, il est possible de régler la luminosité de l'affichage à trois niveaux, en appuyant sur la touche **DIMMER**.

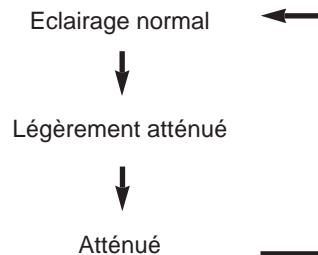
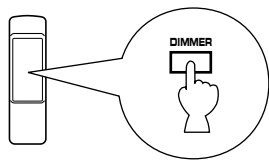

LECTURE EN SEQUENCE ALEATOIRE

Il est possible d'effectuer la lecture des plages d'un disque dans une séquence aléatoire sélectionnée par le micro-ordinateur de cet appareil.

Pour effectuer une lecture en séquence aléatoire

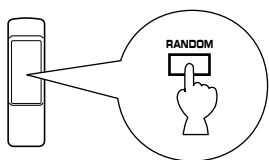

Pour annuler la lecture en séquence aléatoire

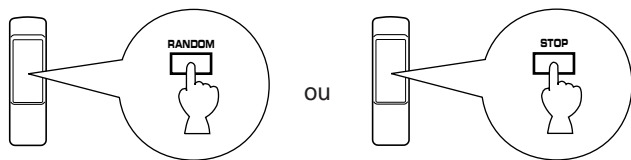

Remarques

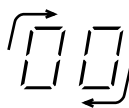
- Pendant la programmation ou pendant la lecture programmée, la lecture aléatoire ne fonctionne pas.
- Si l'on appuie sur la touche **SKIP** \gg lors de la lecture en séquence aléatoire, la plage suivante programmée aléatoirement sera lue. Si l'on appuie sur la touche **SKIP** \ll , la lecture reprendra au début de la plage en cours de lecture.
-  Ceci apparaît pendant que l'unité mélange les plages.
- Le temps de lecture total restant sur le disque n'est pas affiché lors de la lecture en séquence aléatoire.

LECTURE REPETEE

Il est possible de lire n'importe quelle plage désirée ou un disque entier en lecture répétée en appuyant sur la touche **REPEAT**. Le mode de lecture répétée change à chaque fois qu'on appuie sur la touche **REPEAT**.

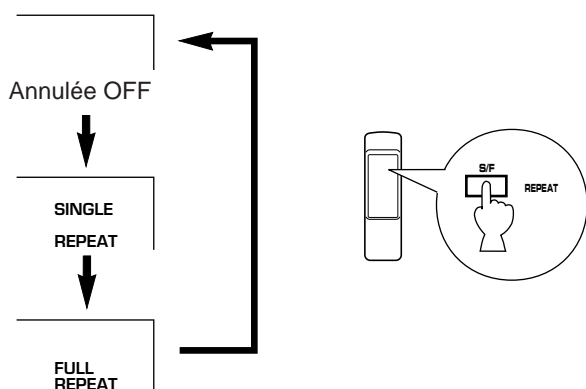

SINGLE REPEAT

Une seule plage est lue en lecture répétée.

- * Ceci est aussi possible en mode de lecture programmée et en mode de lecture en séquence aléatoire.

(Au cas où le mode de lecture répétée est mis hors-circuit, le mode de lecture programmée ou le mode de lecture en séquence aléatoire reprendra.)

FULL REPEAT

Effectue la lecture répétée de toutes les plages (l'ensemble du disque).

- * Dans le mode de lecture programmée, l'appareil effectue la lecture répétée de toutes les plages programmées.
- * En mode de lecture en séquence aléatoire, toutes les plages de lecture aléatoire sont lues en lecture répétée dans le même ordre.

LECTURE PROGRAMMEE

Si l'on programme des plages, on peut écouter ses plages préférées dans n'importe quel ordre. On peut programmer jusqu'à 25 plages dans un ordre souhaité.

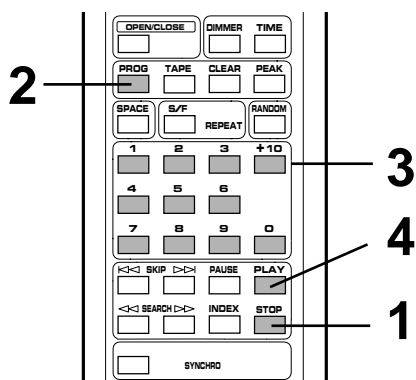

1 Mettre l'appareil en mode d'arrêt.

2

PROGRAM
TOTAL P - 01
Clignote

3 Programmer une plage de son choix en appuyant sur la touche numérique correspondante.

* Répéter cette opération pour programmer plus de plages. Vous pouvez sélectionner la même plage plusieurs fois.

4

Affichage de l'information en cours de programmation

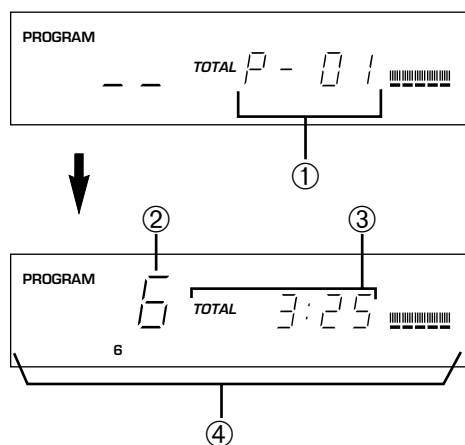

- ① Indique le numéro de programme de la plage suivante à être programmée.
- ② Indique le numéro de la plage sélectionnée.
- ③ Indique le temps total de plages en cours de programmation.
- ④ Indique uniquement les numéros des plages programmées sur le disque sélectionné.

* Si le temps total est égal ou supérieur à 100 minutes, le nombre le plus haut ne sera pas affiché.

Remarques

- A l'opération 2, si l'indication "P-01" n'apparaît pas sur l'affichage, appuyer sur la touche de sélection de mode d'affichage **TIME**.
- Si, lors du réglage du programme, la touche **TIME** est pressée, l'affichage de numéro de programme peut être remplacé par un affichage de la durée totale des plages programmées. Pour repasser à l'affichage précédent, appuyer à nouveau sur la touche **TIME**.
- Les touches **SKIP** (<< et >>) peuvent encore être utilisées pendant la lecture, mais uniquement dans la portée qui comprend les plages programmées restantes.
- Les touches **SEARCH** (<<< et >>>) peuvent être utilisées pendant la lecture pour effectuer une recherche sur toutes les plages, y compris celles non programmées.
- Il est également possible de programmer le mode de **PAUSE** (une seule fois) si nécessaire, en appuyant sur la touche **TAPE** au lieu d'une touche numérique. (Dans ce cas, "O O B" apparaît sur l'affichage.)
 - Si, dans le cas d'un disque audionumérique comportant 25 plages ou plus, un numéro de plage supérieur ou égal à 25 est programmé, le temps total disparaît de l'affichage.

Pour arrêter la lecture programmée

Appuyer sur la touche d'arrêt (**STOP**). Le numéro de la première plage programmée sera affiché.
 Pour reprendre la lecture, appuyer sur la touche de lecture (**PLAY**).
 La lecture commence au début du programme.

Pour annuler une séquence de programmation

Il existe plusieurs méthodes. Celles-ci sont décrites ci-dessous.

- Appuyer sur la touche **STOP** ou sur la touche **CLEAR** pendant que l'appareil est à l'arrêt.
- Ouvrir le tiroir du disque.
- Couper l'alimentation de l'appareil.

Pour vérifier les données de la programmation

1. Si l'appareil effectue une lecture programmée, appuyer sur la touche d'arrêt (**STOP**).
2. Appuyer la touche de programmation (**PROG**).
3. Chaque fois que la touche de saut avant (**SKIP**) $\triangleright\triangleright$ est pressée, les numéros de plage et la séquence des plages programmées peut être vérifié consécutivement. L'affichage des numéros de plages peut être inversé (en ordre séquentiel inverse) en appuyant sur la touche de saut arrière (**SKIP**) $\triangleleft\triangleleft$.

Pour corriger les données de la programmation

1. Suivre la méthode "Pour vérifier les données de la programmation".
2. Afficher le numéro de plage à être corrigé en appuyant sur la touche de saut (**SKIP**).
3. Appuyer sur une touche numérique pour sélectionner une plage pour remplacer la plage dont le numéro est affiché. La plage précédemment programmée sera effacée (de la mémoire) et la nouvelle plage sera programmée.
4. Après avoir fini les corrections, appuyer de nouveau sur la touche de programmation (**PROG**) ou la touche de lecture (**PLAY**).

RECHERCHE D'INDEX

Si le disque est muni de numéros d'index, on peut commencer la lecture à partir de n'importe quel numéro d'index.

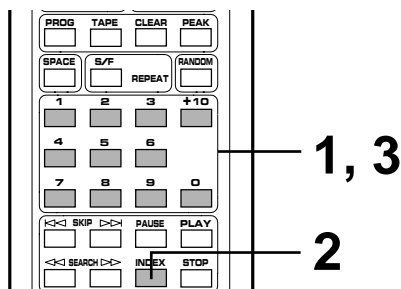

1 Sélectionner une plage munie de numéros d'index.

2

3 Sélectionner le numéro d'index voulu.

Pour annuler la fonction de recherche d'index

Appuyer la touche d'index (**INDEX**).

Remarques

- Certains disques sont dotés de ces numéros d'index et d'autres pas. Ces numéros sont utilisés sur de tels disques pour diviser des plages en petits morceaux (comme par exemple les mouvements dans une symphonie) afin de localiser plus facilement ces passages. Les remarques du livret fourni avec le disque indiquent généralement si le disque est muni de numéros d'index.
- Si un numéro d'index dépassant le numéro d'index le plus élevé du disque est spécifié, la lecture commencera à partir du dernier numéro d'index sur le disque.
- Sur certains disques, la lecture risque de commencer légèrement avant le point d'index spécifié.
- Si aucun numéro d'index n'est codé sur le disque, la lecture commencera à partir de la plage choisie.
- Le numéro d'index ne peut être spécifié que lorsque le témoin INDEX s'allume.

PROGRAMMATION DES PLAGES POUR ENREGISTREMENT SUR BANDE

Cette fonction est très pratique pour programmer les plages d'un disque devant être enregistrées sur bande. Il suffit d'entrer en mémoire la durée d'enregistrement maximale possible sur la bande pour que cet appareil programme automatiquement les plages ou aide à réaliser la programmation des plages de façon à ce qu'elles tiennent sur la bande en laissant le moins d'espace vierge possible à la fin de chaque face de la bande.

■ Programmation automatique de bande

L'appareil programmera automatiquement les plages d'un disque en laissant l'ordre initial des plages inchangé.

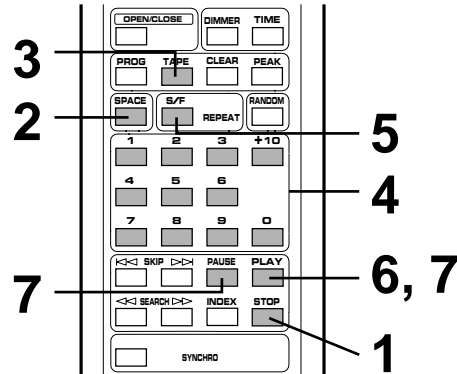

1 Mettre l'appareil en mode d'arrêt.

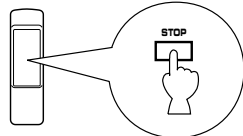

* La fonction de recherche de niveau de crête de cet appareil est utile pour régler le niveau d'enregistrement du magnétophone. (Se reporter à la page 35.)

2 Le cas échéant, il est possible d'enregistrer automatiquement un espace supplémentaire entre les plages. (Se reporter à la page 27.)

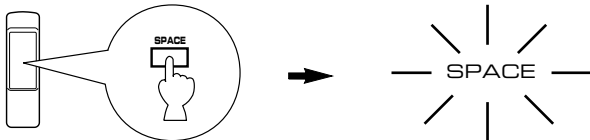

3 Entrer la durée d'enregistrement maximale possible sur la bande.

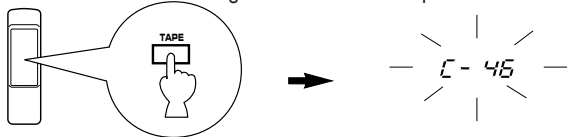

Il est possible de sélectionner parmi quatre durées en appuyant sur la touche **TAPE**.

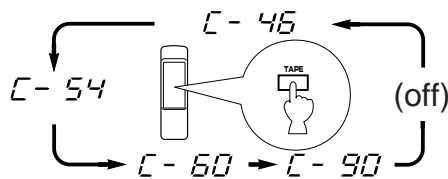

4 Autrement, on peut entrer manuellement la durée d'enregistrement maximale possible de la bande.
Exemple: Pour régler une bande C-64 (32 minutes sur chaque face)

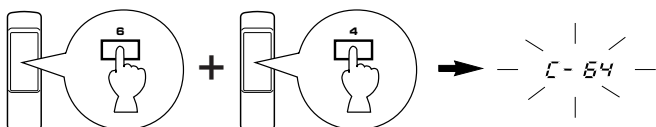

5 Appuyer sur la touche **REPEAT**.

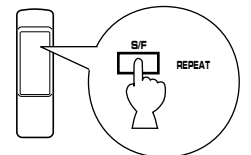

* Cet appareil programme automatiquement et de façon séparée les plages des faces A et B, en fonction de la durée totale de la bande.

6 Commencer l'enregistrement avec le magnétophone et appuyer en même temps sur la touche **PLAY** de cet appareil.

7 Le lecteur passe en mode de pause à la fin de la face A de la cassette. Retourner la cassette sur la face B. Continuer l'enregistrement et appuyer en même temps sur la touche **PLAY** ou **PAUSE** de cet appareil

Remarques

- Si la durée de la bande est insuffisante, il n'est pas possible de programmer toutes les plages. Pour pouvoir programmer toutes les plages, utiliser une bande plus longue.
- Dans l'opération 5, il est possible de vérifier les données de programmation de la face A et de la face B.

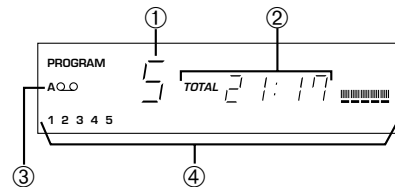

- ① Indique le numéro des plages programmées pour chaque face tour à tour juste après la fin de la programmation automatique, puis le numéro de la première plage programmée sur la face A apparaît.
- ② Indique la durée totale des plages programmées.
- ③ Indique la face de la bande.
- ④ Indique les numéros des plages programmées.

- La fonction d'enregistrement synchronisé de disque audionumérique peut être utilisée si votre magnétophone à cassettes est compatible avec le lecteur de disques audionumériques. Dans ce cas, lors des étapes 6 et 7, appuyer sur la touche de synchronisation (**SYNCHRO**) puis appuyer sur la touche de lecture (**PLAY**) de la télécommande du lecteur de disques audionumériques. L'enregistrement commence alors automatiquement. (Pour plus de détails, voir page 36.)

■ Programmation manuelle de bande

Cette fonction permet d'enregistrer sur la bande les plages choisies dans l'ordre désiré.

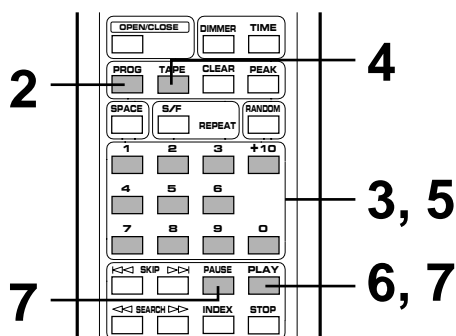

1 Suivre les étapes 1 – 4 de la page 32.

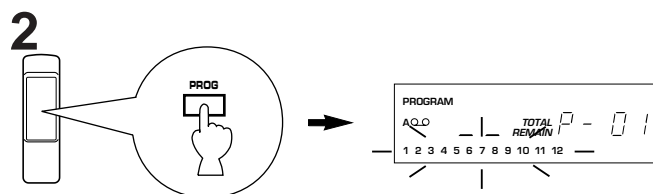

3 Programmer plages désirées (devant être enregistrées sur la face A) dans l'ordre souhaité.

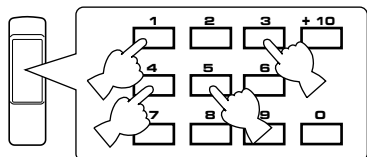

* Les numéros des plages programmées s'allument sur l'affichage. Il est possible de sélectionner une plage pouvant être programmée pour le temps restant (sur la face) de la bande parmi les numéros de plage qui clignotent sur l'affichage, mais il n'est pas possible de sélectionner ceux qui sont éteints.

4 Lorsque la sélection de plage est terminée pour la face A, appuyer sur la touche **TAPE**.

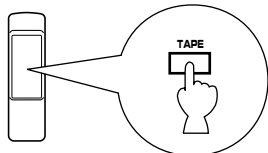

Un mode de pause est programmé.

5 Sélectionner les numéros des plages (devant être enregistrées sur la face B) dans l'ordre souhaité.

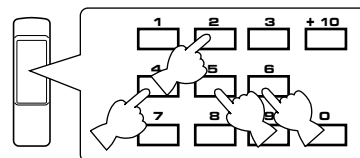

6 Commencer l'enregistrement avec le magnétophone et appuyer en même temps sur la touche **PLAY** de cet appareil.

7 Le lecteur passe en mode de pause à la fin de la face A de la cassette. Retourner la cassette sur la face B. Continuer l'enregistrement et appuyer en même temps sur la touche **PLAY** ou **PAUSE** de cet appareil.

Remarques

- Si, dans l'opération 3 ou 5, l'indication "E rr" apparaît sur l'affichage, cela signifie que le numéro de plage qui vient d'être sélectionné ne peut pas être programmé parce que la durée restante sur la bande est insuffisante. Cependant, si à ce moment un autre numéro de plage clignote de façon continue sur l'affichage, il peut être programmé à la place de celui qu'il est impossible de programmer.
- A l'étape 3 ou 5, chaque fois que l'on effectue une sélection, le numéro de la plage et la durée restante de la bande seront affichés, et ensuite l'affichage changera pour indiquer le numéro du programme suivant.
- La fonction d'enregistrement synchronisé de disque audionumérique peut être utilisée si votre magnétophone à cassettes est compatible avec le lecteur de disques audionumériques. Dans ce cas, lors des étapes 6 et 7, appuyer sur la touche de synchronisation (**SYNCHRO**) puis appuyer sur la touche de lecture (**PLAY**) de la télécommande du lecteur de disques audionumériques. L'enregistrement commence alors automatiquement. (Pour plus de détails, voir page 36.)

Remarques concernant la programmation de bande

- Pour vérifier, annuler ou corriger les données de programmation, se reporter à la page 31.
- * Lors de la vérification des données de programmation, noter que l'indication "Pu" apparaît entre les numéros des plages de la face A et ceux de la face B.

- Il est possible de programmer 25 plages au maximum. Cependant, si le mode de PAUSE est introduit, il compte comme une plage.
- Cette fonction peut servir à programmer jusqu'à la page 24. Si le disque compte plus de 24 plages, la page 25 et les plages suivantes ne seront pas programmées.

■ Programmation de bande par séquence aléatoire

L'appareil programme automatiquement en séquence aléatoire les plages pour l'enregistrement sur bande.

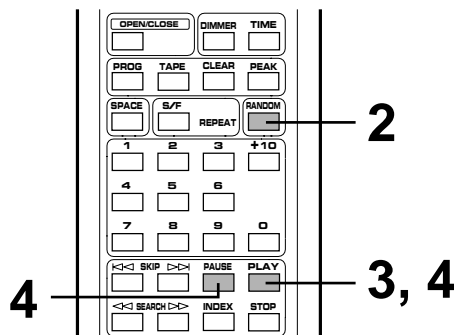

1 Suivre les étapes 1 – 4 de la page 32.

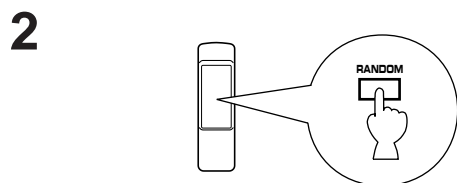

* Cet appareil programme automatiquement et de façon séparée les plages des faces A et B, en fonction de la durée totale de la bande.

3 Commencer l'enregistrement avec le magnétophone et appuyer en même temps sur la touche **PLAY** de cet appareil.

4 Le lecteur passe en mode de pause à la fin de la face A de la cassette. Retourner la cassette sur la face B. Continuer l'enregistrement et appuyer en même temps sur la touche **PLAY** ou **PAUSE** de cet appareil.

Remarques

- Etant donné que les données programmées changent à chaque fois qu'on appuie sur la touche **RANDOM**, la durée restant à la fin de la bande change en conséquence.
- Si la durée de la bande est insuffisante, il n'est pas possible de programmer toutes les plages. Dans ce cas, utiliser une bande plus longue.
- Dans l'opération 2, il est possible de vérifier les données de programmation de la face A et de la face B.

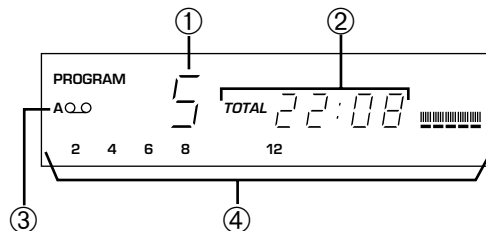

- ① Indique le numéro des plages programmées pour chaque face tour à tour juste après la fin de la programmation automatique, puis le numéro de la première plage programmée sur la face A apparaît.
- ② Indique la durée totale des plages programmées.
- ③ Indique la face de la bande.
- ④ Indique les numéros des plages programmées.

- La fonction d'enregistrement synchronisé de disque audionumérique peut être utilisée si votre magnétophone à cassettes est compatible avec le lecteur de disques audionumériques. Dans ce cas, lors des étapes 3 et 4, appuyer sur la touche de synchronisation (**SYNCHRO**) puis appuyer sur la touche de lecture (**PLAY**) de la télécommande du lecteur de disques audionumériques. L'enregistrement commence alors automatiquement. (Pour plus de détails, voir page 36.)

Recherche automatique du niveau de crête d'un disque

Cette fonction très commode permet de rechercher automatiquement une partie du disque où le niveau de source atteint la crête, puis d'effectuer la lecture répétée de cette partie. Lors d'un enregistrement sur bande, cette fonction est très utile pour régler le niveau d'enregistrement sur le magnétophone.

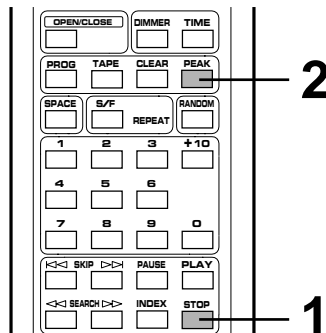

1 Mettre l'appareil en mode d'arrêt.

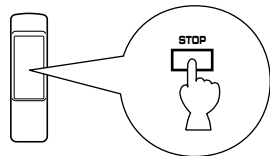

2

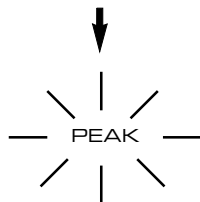
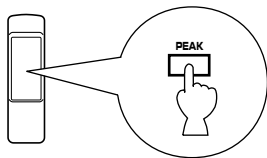

La recherche du niveau de crête est effectuée sur le disque.

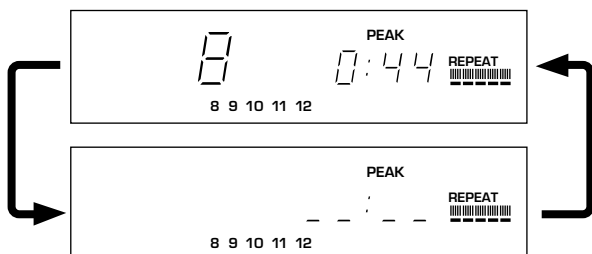

Ensuite, la lecture répétée de la partie où le niveau de source atteint la crête est effectuée.
Régler le niveau d'enregistrement sur le magnétophone à cassettes en écoutant ce son.

Annulation de cette fonction

Appuyer sur la touche **STOP**. (D'autres touches peuvent aussi être utilisées pour annuler cette fonction.)

Remarques

- Même si la recherche de niveau de crête est effectuée deux fois ou plus sur le même disque, la même partie ne sera pas forcément toujours sélectionnée, car cet appareil effectue la recherche de niveau de crête parmi des parties de disque sélectionnées au hasard par le micro-ordinateur incorporé.
- En mode de lecture programmée, cette fonction sera utilisée seulement parmi les plages programmées. Pendant la lecture d'un programme, appuyer en premier sur la touche **STOP**, puis appuyer sur la touche **PEAK**. Si un programme n'est pas en cours de lecture appuyer seulement sur la touche **PEAK**.

ENREGISTREMENT SYNCHRONISE D'UN DISQUE AUDIONUMERIQUE

Avec cet appareil, il est possible de synchroniser automatiquement la lecture du disque audionumérique avec l'enregistrement du magnétophone à cassettes. Cette fonction permet d'enregistrer plus facilement et plus précisément un disque audionumérique sur une cassette.

Pour que cette méthode d'enregistrement soit réalisable, il faut utiliser un magnétophone à cassettes YAMAHA compatible avec cette fonction. (Vérifier sur le mode d'emploi du magnétophone à cassette si celui-ci est compatible ou pas.)

* Ce lecteur de disque audionumérique et le magnétophone à cassettes doivent être placés à proximité l'un de l'autre afin que tous deux puissent recevoir en même temps les signaux de la télécommande de cet appareil.

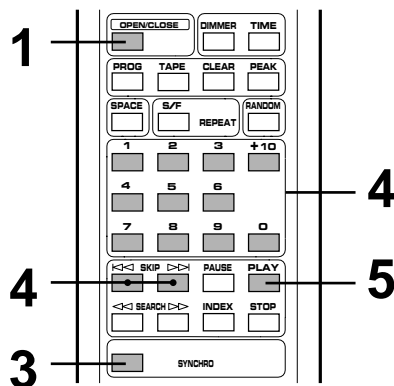

1 Charger le disque.

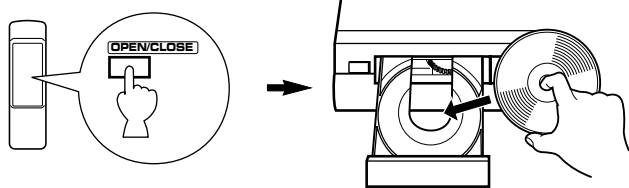

2 Charger une cassette dans le magnétophone à cassettes.

* La fonction de recherche de niveau de crête de cet appareil est utile pour régler le niveau d'enregistrement du magnétophone. (Se reporter à la page 35.)

3

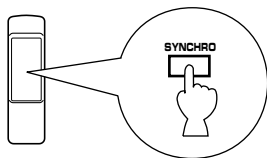

Le lecteur de disques audionumériques se met dans le mode de pause, et le magnétophone à cassettes se met dans le mode d'enregistrement/pause REC/PAUSE.

* Dans ce mode, l'affichage du temps de l'appareil clignote.

4 En cas de nécessité, sélectionner une plage voulue.

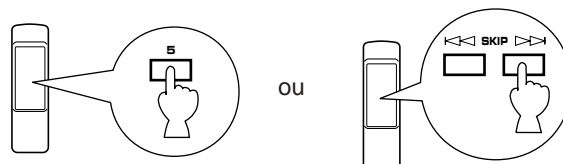

5

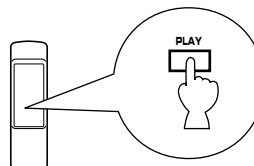

Le lecteur de disques et le magnétophone à cassettes s'enclenchent respectivement.

* Le lecteur du disque s'enclenche un peu plus tard que le début de l'enregistrement.

6 Si l'on désire interrompre temporairement l'enregistrement et reprendre l'enregistrement à partir d'une plage désirée, effectuer à nouveau les étapes 3 - 5.

Pour annuler cette fonction

Appuyer sur la touche **STOP**.

Remarques

- Pour arrêter ou finir l'enregistrement, effectuer les opérations adéquates sur le magnétophone à cassettes.
- Cette fonction permet aussi d'enregistrer une séquence programmée de plages plutôt que d'enregistrer un disque tout entier. (Se reporter à la page 30 pour ce qui concerne la méthode de programmation.)
- Il est aussi possible d'utiliser cette fonction avec la fonction de programmation automatique de bande. (Voir les pages 32 - 34.)

REMARQUES CONCERNANT LA TELECOMMANDE

Mise en place des piles

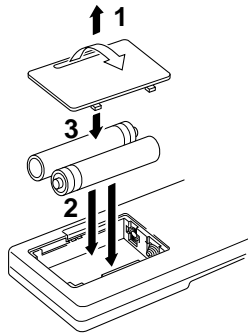

Remplacement de piles

Si lorsque l'on utilise la télécommande il est nécessaire de la rapprocher de l'appareil, les piles sont sans doute déchargées. Dans ce cas, remplacer les deux piles par des neuves.

Remarques

- Si le remplacement des piles s'avère nécessaire, n'utiliser que des piles AA, R6, UM-3.
- Veiller à ce que les polarités soient respectées. (Voir l'illustration se trouvant dans le compartiment des piles.)
- Lorsque l'on n'utilise pas la télécommande pendant un certain temps, retirer les piles de la télécommande.
- Si les piles fuient, les jeter immédiatement. Ne pas toucher l'électrolyte et veiller à ce qu'il n'entre pas en contact avec des vêtements. Nettoyer soigneusement le compartiment des piles avant de mettre en place des piles neuves.

Portée de fonctionnement de la télécommande

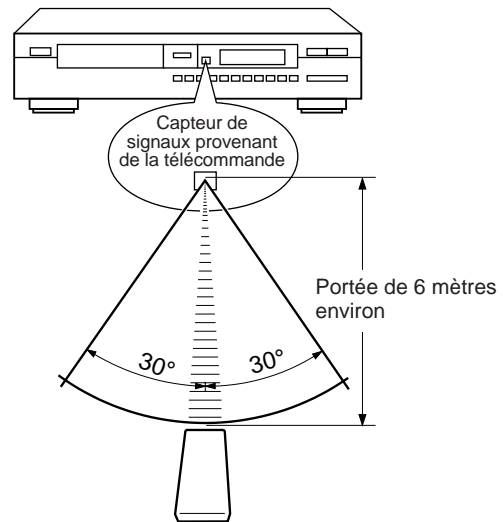

Remarques

- En outre, veiller à ce qu'il n'y ait aucun obstacle entre la télécommande et l'appareil.
- Si le détecteur de télécommande est exposé directement à une forte lumière (provenant d'une lampe fluorescente de type inverseur, etc.), il se peut qu'elle ne fonctionne pas correctement. Dans ce cas, changer la position de l'appareil principal de façon à éviter une exposition directe.

REMARQUES CONCERNANT LA MANIPULATION DES DISQUES

- Cet appareil est destiné exclusivement à la lecture des disques audionumériques portant la marque "  ". Aucun autre disque ne doit être mis en place dans ce lecteur. L'appareil peut aussi faire la lecture de disques audionumériques de 3 in. (8 cm).
- Pour retirer le disque de son boîtier, ouvrir le boîtier, appuyer sur le centre du boîtier et retirer avec soin le disque en le tenant par les bords comme indiqué dans l'illustration.

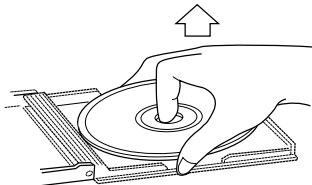

- Manipuler avec soin le disque audionumérique afin de ne pas rayer la surface de lecture.

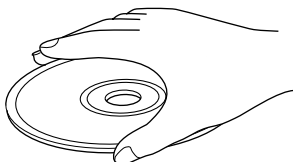

- Bien que les disques audionumériques ne soient pas soumis à l'usure pendant la lecture, un endommagement de la surface de lecture causé par une manipulation incorrecte risque de provoquer des irrégularités dans la lecture.

- Bien que de minuscules particules de poussière ou des empreintes digitales n'aient aucun effet sur la lecture, il est préférable de nettoyer la surface de lecture du disque. Pour ce faire, essuyer avec un chiffon propre et sec du centre vers le bord en un mouvement droit.

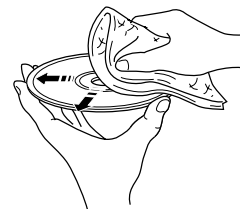

- Ne jamais utiliser de nettoyeur pour disque ordinaire, d'atomiseurs pour disque, d'atomiseur antistatique, de liquides ni de solutions chimiques pour nettoyer la surface des disques car la surface du disque risque d'être irrémédiablement endommagée.
- Eviter d'exposer les disques directement au soleil, à des températures élevées ou à une forte humidité pendant une période de temps prolongée, car cela risque de voiler les disques.

NON!

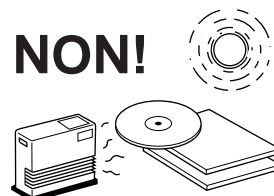

Pour lire un disque audionumérique de 3 pouces (8 cm)
Le placer dans le renfoncement du tiroir des disques. Ne pas mettre de disque audionumérique de taille normale (5 pouces/12 cm) sur un disque audionumérique de 3 pouces.

DEPISTAGE DE PANNES

Si l'appareil ne fonctionne pas correctement, avant de conclure qu'il est en panne, le vérifier selon la liste de problèmes possibles suivante. Cette liste donne des détails sur les remèdes que vous pouvez appliquer vous-même sans avoir à appeler un spécialiste. Si vous avez quelque doute ou question, consulter votre revendeur officiel YAMAHA le plus proche.

| SYMPTOME | CAUSE PROBABLE | REMEDE |
|---|---|--|
| Le lecteur n'est pas sous tension lorsque l'interrupteur d'alimentation (POWER) est enclenché. | Le cordon d'alimentation n'est pas branché ou la fiche n'est pas enfoncée correctement. | Brancher le cordon convenablement. |
| Le tiroir du disque ne se ferme pas complètement. | Un objet obstrue le tiroir. | Vérifier attentivement le tiroir et retirer l'objet. |
| La lecture ne commence pas. | Le disque est endommagé. | Vérifier attentivement le disque et le changer si cela s'avère nécessaire. |
| | Il y a de l'humidité sur le bloc optique. | Attendre 20 à 30 minutes après avoir mis l'appareil sous tension, et commencer ensuite la lecture. |
| | Le disque est placé en sens inverse. | Remettre le disque en place avec son étiquette dirigée vers le haut. |
| | Le disque est sale. | Nettoyer le disque. |
| La lecture est retardée ou commence au mauvais endroit. | Le disque est sans doute rayé ou endommagé. | Vérifier le disque et le remplacer si cela s'avère nécessaire. |
| Pas de son. | Connexions des câbles incorrectes. | Connecter correctement les câbles. Si le problème persiste, les câbles sont sans doute défectueux. |
| | Fonctionnement incorrect de l'amplificateur. | Régler les commandes de l'amplificateur sur la sélection d'entrée correcte. |
| Existence de "sauts". | Le lecteur est soumis à des vibrations ou à des chocs. | Placer le lecteur dans un autre endroit. |
| | Le disque est sale. | Nettoyer le disque. |
| Existence de "ronflement". | Connexions des câbles incorrectes. | Connecter les câbles correctement. Si le problème persiste, les câbles sont sans doute défectueux. |
| Parasites provenant d'un tuner proche. | Le tuner est trop près du lecteur. | Eloigner le tuner du lecteur. |
| Parasites provenant de l'intérieur du tiroir. | Le disque est sans doute voilé. | Remplacer le disque. |
| La télécommande de fonctionne pas. | Les piles de cette télécommande sont trop faibles. | Remplacer les piles. |
| | Le détecteur de télécommande de l'appareil principal est exposé à la lumière directe du soleil (ou d'une lampe fluorescente de type inverseur, etc.). | Changer la position de l'appareil principal. |

CARACTERISTIQUES TECHNIQUES

SECTION AUDIO

| | |
|---|-----------------------------|
| Réponse en fréquence | 2 Hz – 20 kHz, $\pm 0,5$ dB |
| Distorsion harmonique + bruit (1 kHz) | 0,003% ou moins |
| Rapport signal/bruit | 105 dB ou plus |
| Gamme dynamique | 95 dB ou plus |
| Pleurage et scintillement | Non mesurables |
| Tension de sortie (1 kHz, 0 dB) | $2,0 \pm 0,5$ V max. |

GENERALES

Alimentation

Modèles pour les Etats-Unis et le Canada

..... 120V, 60 Hz

Modèle pour l'Australie 240V, 50 Hz

Modèles pour l'Europe et le Royaume-Uni

..... 230V, 50 Hz

Modèle général 110/120/220/240V, 50/60 Hz

Consommation 20W

Dimensions (L x H x P) 435 x 96 x 272 mm

Poids 3,8 kg

Accessoires Câble à prises à broches

Emetteur de télécommande

Piles (taille AA, R6, UM-3)

Noter que toutes les caractéristiques techniques sont modifiables sans préavis.

YAMAHA

YAMAHA ELECTRONICS CORPORATION, USA 6660 ORANGETHORPE AVE., BUENA PARK, CALIF. 90620, U.S.A.
YAMAHA CANADA MUSIC LTD. 135 MILNER AVE., SCARBOROUGH, ONTARIO M1S 3R1, CANADA
YAMAHA ELECTRONIK EUROPA G.m.b.H. SIEMENSSTR. 22-34, 25462 RELLINGEN BEI HAMBURG, F.R. OF GERMANY
YAMAHA ELECTRONIQUE FRANCE S.A. RUE AMBROISE CROIZAT BP70 CROISSY-BEAUBOURG 77312 MARNE-LA-VALLEE CEDEX02, FRANCE
YAMAHA ELECTRONICS (UK) LTD. YAMAHA HOUSE, 200 RICKMANSWORTH ROAD WATFORD, HERTS WD1 7JS, ENGLAND
YAMAHA SCANDINAVIA A.B. J A WETTERGRENS GATA 1, BOX 30053, 400 43 VÄSTRA FRÖLUNDA, SWEDEN
YAMAHA MUSIC AUSTRALIA PTY, LTD. 17-33 MARKET ST., SOUTH MELBOURNE, 3205 VIC., AUSTRALIA

YAMAHA CORPORATION
VU55920 Printed in Malaysia